

平成 22 年

# いわき市の工業

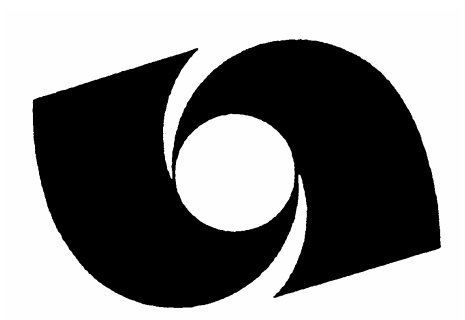

いわき市

## は し が き

工業統計調査は、明治 42 年から始められ、大正 9 年からは毎年継続して行われる伝統ある調査で、経済産業省所管のもとに、我が国の工業の実態を明らかにするために、毎年 12 月 31 日現在で全国一斉に、製造事業所を対象に実施される調査です。

この報告書は、平成 22 年工業統計調査の結果を本市が独自に集計し、いわき市における製造業の実態についてのあらましをまとめたものです。

平成 23 年 3 月 11 日に発生した東日本大震災の影響により、本市の製造業を取り巻く環境は大きく変わっておりますが、この報告書を基に、製造業の実態を客観的に把握いただき、今後の復興の一助として幅広く利用していただければ幸いです。

なお、全数調査は、経済センサス活動調査の実施年のみ行われ、それ以外の年は、従業者 3 人以下の事業所(一部の特定業種を除く)は対象外となるため、本書は、時系列比較の関係で、従業者 4 人以上の事業所についての集計結果を掲載しております。

この調査の実施に当たりまして多大の御協力をいただきました各事業所、調査員並びに関係各位に深く感謝申し上げます。

平成 24 年 3 月

いわき市長 渡 辺 敬 夫

# 目 次

I 調査の概要	1
II 調査の結果	9
1. 概況	10
2. 事業所数	12
(1) 概要	12
(2) 構成比	12
(3) 対前年増減比	14
3. 従業者数	16
(1) 概要	16
(2) 構成比	16
(3) 対前年増減比	18
4. 製造品出荷額等	20
(1) 概要	20
(2) 構成比	20
(3) 対前年増減比	22
5. 現金給与総額	24
(1) 概要	24
(2) 業種別構成比	24
(3) 従業者1人当たり年間給与額	24
(4) 対前年増減比	26
6. 原材料使用額等	27
(1) 概要	27
(2) 業種別構成比	27
(3) 1事業所当たり原材料使用額等	27
(4) 対前年増減比	28
7. 生産額	30
(1) 概要	30
(2) 業種別構成比	30
(3) 従業者1人当たり生産額	30
(4) 対前年増減比	32

8. 付 加 価 値 額	33
(1) 概 要	33
(2) 業 種 別 構 成 比	33
(3) 1 事 業 所 当 た り 付 加 価 値 額	33
(4) 従 業 者 1 人 当 た り 付 加 価 値 額	33
(5) 対 前 年 増 減 比	33
9. 県 内 他 地 区 と の 比 較 ( 県 公 表 値 に よ る 概 要 )	36
(1) 事 業 所 数	36
(2) 従 業 者 数	38
(3) 製 造 品 出 荷 額 等	40
(4) 各 市 別 事 業 所 数 ・ 従 業 者 数 ・ 製 造 品 出 荷 額 等 の 推 移	44
Ⅲ 統 計 表	47
1. 産 業 別 ・ 規 模 別 統 計 表	48
2. 地 区 別 統 計 表	61
3. 地 区 別 ・ 産 業 別 統 計 表	67

#### ※ 備 考

この報告書は本市の独自集計で作成しており、県公表値と相違する場合があります。

本書の利用にあたって、不明の点が生じたときは、行政経営部行政経営課に照会してください。

# I 調査の概要

# I 調査の概要

## 1 調査の目的

工業統計調査は、我が国における製造業に属するすべての事業所を調査し、工業の実態を明らかにすることを目的とする。

## 2 調査の根拠

工業統計調査は、統計法（平成 19 年法律第 53 号。以下「法」という。）に基づく基幹統計として、工業統計調査規則（昭和 26 年通商産業省令第 81 号）によって実施される。

## 3 調査の期日

平成 22 年工業統計調査は、平成 22 年 12 月 31 日現在で実施した。

## 4 調査の範囲

工業統計調査の範囲は、日本標準産業分類（平成 19 年総務省告示第 618 号）に掲げる「大分類 E-製造業」に属する事業所（国に属する事業所を除く。）である。

本調査は、経済センサス活動調査の年については、従業者 3 人以下の事業所を含むすべての事業所を対象とし、それ以外の年については、従業者 4 人以上の事業所を対象としている。

## 5 調査の種類

- (1) 甲調査 …… 従業者 30 人以上の事業所（製造、加工、又は修理を行っていない本社又は本店を除く。）を対象とする。
- (2) 乙調査 …… 従業者 29 人以下の事業所（製造、加工、又は修理を行っていない本社又は本店を除く。）を対象とする。

## 6 調査の方法

本調査は、調査員が対象事業所へ調査票を配付して、記入を依頼し、回収するという方法（調査員調査方式）により行っている。

ただし、本社一括調査企業に属する事業所にあつては、経済産業大臣が本社一括調査企業の本社等に調査票を配付して記入を依頼し、回収するという方法（本社一括調査方式）により行っている。

## 7 調査の経路

経済産業大臣－都道府県知事－市町村長－指導員・調査員－対象事業所（申告義務者）（調査員調査）  
経済産業大臣－本社－本社一括調査企業の本社等（申告義務者）－傘下の事業所（本社一括調査）

## 8 調査事項

- (1) 事業所の名称及び所在地
- (2) 本社又は本店の名称及び所在地
- (3) 他事業所の有無
- (4) 経営組織
- (5) 資本金額又は出資金額（会社に限る。）
- (6) 従業者数
- (7) 常用労働者毎月末現在数の合計（乙にはない）
- (8) 現金給与総額
- (9) 原材料、燃料、電力の使用額、委託生産費、製造等に関連する外注費及び転売した商品の仕入額
- (10) 有形固定資産（乙にはない）
- (11) リース契約による契約額及び支払額（乙にはない）
- (12) 製造品在庫額、半製品、仕掛品の価額及び原材料、燃料の在庫額（乙にはない）
- (13) 製造品の出荷額、在庫額等（乙には「品目別製造品在庫額」の欄がない）
- (14) 品目別製造品出荷額、加工賃収入額及びその他収入額の合計金額
- (15) 酒税、たばこ税、揮発油税、地方揮発油税の合計額
- (16) 製造品出荷額等に占める直接輸出額の割合
- (17) 主要原材料名
- (18) 作業工程
- (19) 工業用地及び工業用水（乙にはない）

## 9 用語の解説

- (1) **事業所数**

平成 22 年 12 月 31 日現在の従業者 4 人以上の事業所の数であり、休業中、操業準備中、操業開始後未出荷の各事業所は集計から除外した。
- (2) **従業者数**

平成 22 年 12 月 31 日現在の常用労働者数と個人事業主及び無給家族従業者数の合計である。
- (3) **現金給与総額**

平成 22 年 1 年間に常用労働者のうち雇用者に対し支給された基本給、諸手当及び特別に支払われた給与（期末賞与等）の額とその他の給与額との合計である。  
その他の給与額とは、常用労働者のうち雇用者に対する退職金又は解雇予告手当、出向・派遣受入者に係る支払額、臨時雇用者に対する給与、出向させている者に対する負担額などをいう。
- (4) **原材料使用額等**

平成 22 年 1 年間に製造加工のために使用した原材料使用額、燃料使用額、電力使用額、委託生産費、製造等に関する外注費及び転売した商品の仕入額であり、消費税額を含んだ額である。
- (5) **製造品出荷額等**

平成 22 年 1 年間における製造品出荷額、加工賃収入額、その他収入額（修理料収入等）及び製造工程から出たくず及び廃物の出荷額の合計であり、消費税及び地方消費税（以下「消費税等」という。）並びに内国消費税額を含む。  
**製造品出荷額**は、その事業所の所有する原材料により製造されたもの（原材料を他に支給して製造

させた委託生産品を含む。) であって、平成 22 年内に事業所から出荷したもの(同一企業の他の事業所に引き渡したものを含む。)をいい、工場出荷額によっている。

**加工賃収入額**とは、他企業の事業所が所有する原材料又は中間製品に賃加工して引き渡したものに對して受け取った又は受け取るべき加工賃である。

**その他収入額**とは、上記「製造品出荷額」及び「加工賃収入額」以外(例えば、転売収入(仕入れて又は受け入れてそのまま販売したもの)、修理料収入額、冷蔵保管料及び自家発電の余剰電力の販売収入額等)の収入額である。

(6) **製造品在庫額等**

製造品、半製品及び仕掛品、原材料及び燃料の在庫額は、事業所の所有に属するものを帳簿価格によって記入したものであり、原材料を他企業の事業所に支給して製造される委託生産品も含まれる。

(7) **有形固定資産**

有形固定資産の額は、平成 22 年 1 年間における数値であり、帳簿価格によっている。

有形固定資産の取得額等には、次の区分がある。

- ① 土地
- ② 建物及び構築物(土木設備、建物付属設備を含む)
- ③ 機械及び装置(付属設備を含む)
- ④ 船舶、車両、運搬具、耐用年数 1 年以上の工具、器具及び備品等

有形固定資産の除却額とは、有形固定資産の売却、撤去、滅失及び同一企業に属する他の事業所への引き渡し等の額である。

(8) **リース契約**

リースとは、契約期間が 1 年を超える動産の賃貸借契約であって、中途解約ができないものをいう。なお、リース期間経過後に 1 年ずつ契約を延長する、再リースは含まない。

**リース契約額**とは、平成 22 年内にリース契約を締結して対象物の引き渡しを受けたものの契約の全体額である。リース支払額は平成 22 年内に支払ったリース料である。

(9) **工業用地**

**敷地面積**とは、平成 22 年 12 月 31 日現在において、事業所が使用(賃貸も含む)している敷地の全面積である。ただし、鉱区、住宅、寄宿舎、グラウンド及びその他福利厚生施設等に使用している敷地については、生産設備などの敷地と道路(公道)、塀、柵、などにより明確に区別される場合又はこれらの敷地が何らかの方法で区別できる場合は除いている。

**建築面積**とは、上記の敷地内にあるすべての建築物の面積の合計をいう。なお、平成 22 年 12 月 31 日現在建設中のものであっても、帳簿に建設仮勘定で計上したものは含めている。

**延べ建築面積**とは、上記の敷地内にあるすべての建築物の各階の面積の合計である。

(10) **工業用水**

<b>工場用水道</b>	飲用に適しない工業用水を供給するもの
<b>上水道</b>	一般の水道のことで、飲用に適する水を供給するもの
<b>井戸水</b>	浅井戸、深井戸又は湧水から取水する水
<b>その他の淡水</b>	上記のいずれにも属さない淡水で、農業用水路から取水する水、他の工場、事業所から供給を受ける水
<b>回収水</b>	事業所内で一度使用した水のうち、循環して使用している水
<b>ボイラ用水</b>	ボイラ内で蒸気を発生させるために使用する水
<b>原料用水</b>	製品の製造過程において、原料としてそのまま用いられる水、あるいは製品、原料の一部として添加使用される水



製品処理・洗浄用水	原料、半製品、製品などの浸漬溶解など物理的な処理を加えるために使用される水 また設備・原料・製品の洗浄の用に供される水
冷却用水	工場の設備又は製品の冷却用に使用される水
温調用水	工場内の温度又は湿度の調整のために使用される
海水	海又は河川のうち、常時潮の影響を受けている部分から取水した水（塩素イオン濃度 200PPM 以上）

#### (11) 生産額等の算式

$$\text{生産額} = \text{製造品出荷額等} + (\text{製造品年末在庫額} - \text{製造品年初在庫額}) + (\text{半製品及び仕掛品年末在庫額} - \text{半製品及び仕掛品年初在庫額})$$

※ 従業者 29 人以下の事業所については、製造品在庫額、半製品及び仕掛品在庫額は調査していないので、製造品出荷額等の数値を生産額として算出している。

$$\text{付加価値額} = \text{生産額} - (\text{消費税を除く内国消費税額}(*1) + \text{推計消費税額}(*2)) - \text{原材料使用額等} - \text{減価償却額}$$

※ 従業者 29 人以下の事業所については、減価償却額を調査していないので、次の算式により計算される粗付加価値額をもって付加価値額に代用してある。

$$[\text{粗付加価値額} = \text{製造品出荷額等} - (\text{消費税を除く内国消費税額}(*1) + \text{推計消費税額}(*2)) - \text{原材料使用額等}]$$

原 材 料 使 用 額 等

$$\text{原材料率}(\%) = \frac{\text{原材料使用額等}}{\text{生産額} - (\text{消費税を除く内国消費税額}(*1) + \text{推計消費税額}(*2))}$$

\*1 消費税を除く内国消費税＝酒税、たばこ税、揮発油税及び地方道路税の納付税額又は納付すべき税額の合計

\*2 推計消費税額は、平成 13 年調査より、消費税額の調査を廃止したため推計したものであり、推計消費税額の算出に当たっては、直接輸出分、原材料、設備投資（土地を除く有形固定資産取得額）を控除している。

#### (12) 1 事業所当たり及び従業者 1 人当たりの数値

各項目の年間の数値を事業所及び従業者数の年末現在で除した数値である。なお、製造品出荷額等には、内国消費税額及び推計消費税額が含まれるため、比較する上でこれらを控除する必要がある。

## 10 注 意 事 項

(1) 統計表中の符号の用い方は次のとおりである。

『0』・・・単位未満 なお、この場合、百分率にあつては、「0.0」と表示する。

『-』・・・該当数値なし

『X』・・・1 または 2 の事業所に関する数字で、これをそのまま掲げると、個々の申告者の秘密が漏れるおそれがあるため秘匿した箇所である。また、3 以上の事業所に関する数字でも、秘匿した 1 または 2 の事業所に関する数字が前後の関係から判明する場合は同様とした。

なお、従業者数については、平成 17 年 8 月以降（平成 16 年調査以降）の公表については、秘匿を解除した。

(2) 地区別集計に用いた地区は次の区分による。

県北地区 …… 福島市、二本松市、伊達市、本宮市、伊達郡、安達郡

県中地区 …… 郡山市、須賀川市、田村市、岩瀬郡、石川郡、田村郡

県南地区 …… 白河市、西白河郡、東白川郡

会津地区 …… 会津若松市、喜多方市、耶麻郡、河沼郡、大沼郡、南会津郡

相双地区 …… 相馬市、南相馬市、双葉郡、相馬郡

いわき地区 …… いわき市

(3) 平成 19 年調査から、製造業の実態を的確に捉えるため、製造以外の活動も把握するための調査内容とした。(製造品出荷額等に「その他収入額」、原材料使用額等に「製造等に関連する外注費」、  
「転売した商品の仕入額」を項目追加)

また、調査項目を変更したことにより、前年の数値とは接続しない。

(4) 統計表中の産業分類は次のように略称を用いた。

分類番号	産業中分類	略称
09	食料品製造業	食料
10	飲料・たばこ・飼料製造業	飲料
11	繊維工業	繊維
12	木材・木製品製造業(家具を除く)	木材
13	家具・装備品製造業	家具
14	パルプ・紙・紙加工品製造業	紙・パルプ
15	印刷・同関連業	印刷
16	化学工業	化学
17	石油製品・石炭製品製造業	石油
18	プラスチック製品製造業(別掲を除く)	プラスチック
19	ゴム製品製造業	ゴム
20	なめし革・同製品・毛皮製造業	皮革
21	窯業・土石製品製造業	窯業
22	鉄鋼業	鉄鋼
23	非鉄金属製造業	非鉄
24	金属製品製造業	金属
25	はん用機械器具製造業	はん用
26	生産用機械器具製造業	生産
27	業務用機械器具製造業	業務
28	電子部品・デバイス・電子回路製造業	電子
29	電気機械器具製造業	電気
30	情報通信機械器具製造業	情報
31	輸送用機械器具製造業	輸送
32	その他の製造業	その他

(5) 金額を表示する場合、単位未満は四捨五入してある。

(6) 統計表中、内訳欄の合計の数字と合計欄の数字とは、単位未満の四捨五入の誤差により一致しないことがある。

(7) この報告書は、本市独自で集計したものであり、経済産業省及び県が公表する数値と相違することがある。

(8) 参 考 (日本標準産業分類の改定)

日本標準産業分類の第12回改訂(平成19年11月6日総務省告示)に伴い、平成20年調査より工業統計用産業分類も改定した。工業統計の産業中分類の主な改定内容は次のとおり。



【産業中分類(2桁)ベースの改定概要】

- ①「繊維工業(衣服, その他の繊維製品を除く)」と「衣服・その他の繊維製品製造業」を統合し、「繊維工業」を新設。
- ②「一般機械器具製造業」、「精密機械器具製造業」及び「その他の製造業」の一部を再編(分割・統合)し、「はん用機械器具製造業」、「生産用機械器具製造業」、「業務用機械器具製造業」を新設。
- ③上記の再編(分割・統合)に伴って、「繊維工業(衣服, その他の繊維製品を除く)」、「衣服・その他の繊維製品製造業」、「一般機械器具製造業」、「精密機械器具製造業」を廃止。

## Ⅱ 調査の結果

## Ⅱ 調査の結果

### 1. 概 況

- (1) 平成22年末の製造業事業所数は、649事業所で、前年に比べて40事業所（増加率△5.8%）減少した。
- (2) 平成22年末の製造業従業者数は、24,561人で、前年に比べて183人（同0.8%）増加した。
- (3) 平成22年の1年間の製造品出荷額等は、約9,703億円で、前年に比べて1,373億円（同16.5%）増加した。

第1表 事業所数・従業者数・製造品出荷額等の推移（従業者4人以上の事業所）

年次	事業所数			従業者数			製造品出荷額等		
		前年比	対12年比		前年比	対12年比		前年比	対12年比
		%	%	人	%	%	億円	%	%
平成9年	1,020	99.5	102.8	33,807	100.1	107.9	10,755	103.6	103.1
10年	1,101	107.9	111.0	34,391	101.7	109.8	10,698	99.5	102.5
11年	1,004	91.2	101.2	32,302	93.9	103.1	10,339	96.6	99.1
12年	992	98.8	100.0	31,328	97.0	100.0	10,435	100.9	100.0
13年	886	89.3	89.3	29,292	93.5	93.5	10,252	98.2	98.2
14年	811	91.5	81.8	27,101	92.5	86.5	10,549	102.9	101.1
15年	828	102.1	83.5	27,007	99.7	86.2	10,371	98.3	99.4
16年	772	93.2	77.8	27,231	100.8	86.9	10,650	102.7	102.1
17年	775	100.4	78.1	27,820	102.2	88.8	10,701	100.5	102.5
18年	728	93.9	73.4	28,288	101.7	90.3	10,741	100.4	102.9
19年	721	99.0	72.7	29,056	102.7	92.7	10,668	99.3	102.2
20年	748	103.7	75.4	27,347	94.1	87.3	10,945	102.6	104.9
21年	689	92.1	69.5	24,378	89.1	77.8	8,330	76.1	79.8
22年	649	94.2	65.4	24,561	100.8	78.4	9,703	116.5	93.0

第1図 事業所数・従業者数・製造品出荷額等の推移（従業者4人以上の事業所）

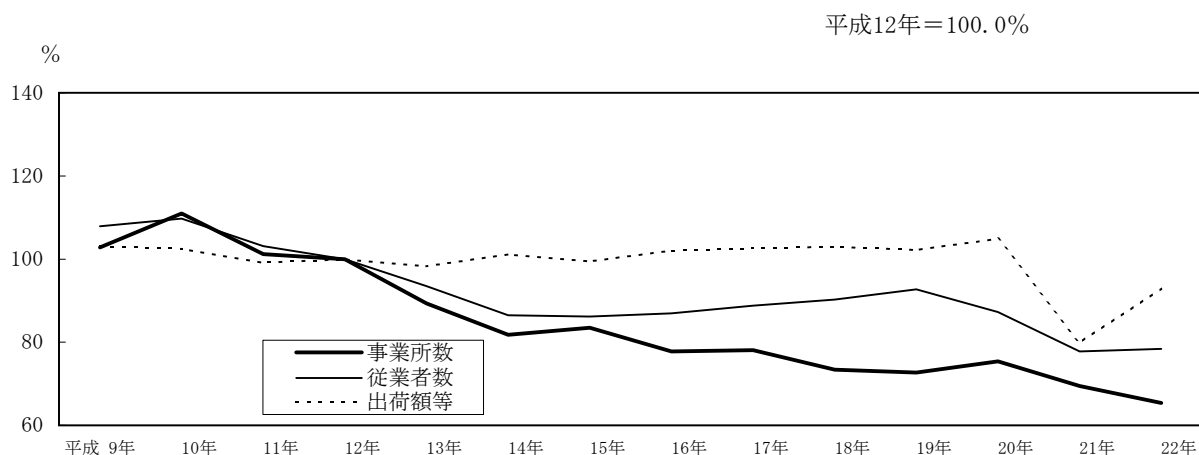

第2-1図 事業所数及び対前年増減比の推移

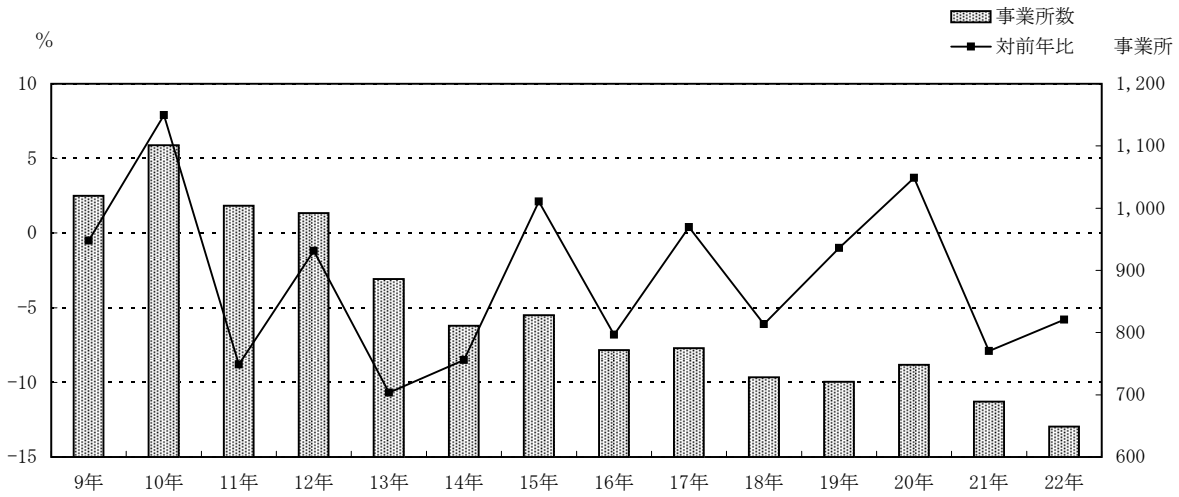

第2-2図 従業員数及び対前年増減比の推移

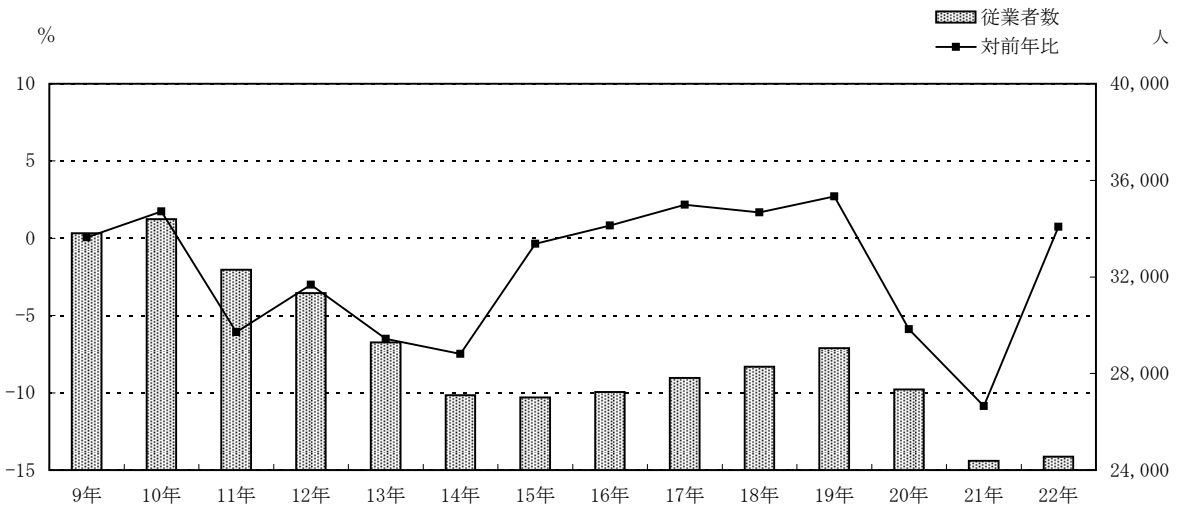

第2-3図 製造品出荷額等及び対前年増減比の推移

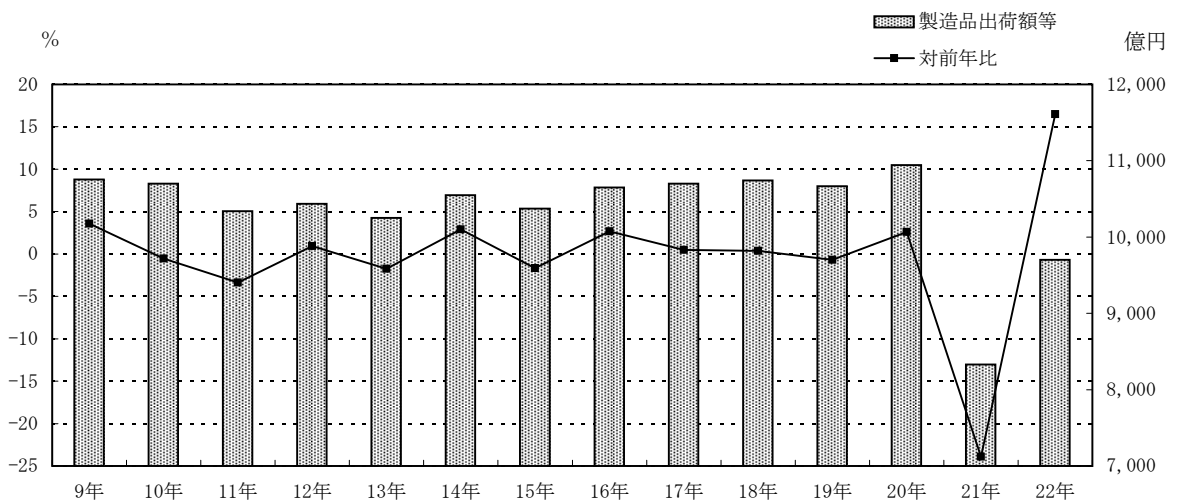

## 2. 事業所数

### (1) 概要

平成22年末の製造事業所数は、649事業所で、前年に比べて40事業所（増加率△5.8%）減少した。

### (2) 構成比

ア. 業種別構成比・・・業種別に構成比をみると、「食料」の124事業所（構成比19.1%）が最も多く、次いで、「金属」の75事業所（同11.6%）、「窯業」の48事業所（同7.4%）と続き、以下、「生産」、「繊維」、「木材」、「化学」などの順となっている。

イ. 規模別構成比・・・従業者規模別に構成比をみると、「10～29人」が249事業所（同38.4%）で最も多く、「4～9人」が244事業所（同37.6%）で続き、これら29人以下の小規模事業所が全体の7割超を占めている。次に、「30～99人」が106事業所（同16.3%）、「100人以上」が50事業所（同7.7%）となっている。

ウ. 地区別構成比・・・地区別に構成比をみると、「小名浜」の184事業所（同28.4%）が最も多く、次いで、「平」の123事業所（同19.0%）、「勿来」の84事業所（同12.9%）、「好間」の69事業所（同10.6%）、「常磐」の63事業所（同9.7%）などで、以下、「内郷」、「四倉」、「遠野」、「久之浜・大久」、「小川」などの順となっている。

第2表 事業所数

産業中分類	事業所数（従業者4人以上）									
	14年	15年	16年	17年	18年	19年	20年	21年	22年	
合計	811	828	772	775	728	721	748	689	649	
09 食料							142	131	124	
10 飲料							6	6	6	
11 繊維							46	43	37	
12 木材							41	37	37	
13 家具							21	17	16	
14 紙・パルプ							19	18	18	
15 印刷							31	27	24	
16 化学							38	37	36	
17 石油							3	3	2	
18 プラスチック							38	33	32	
19 ゴム							3	3	3	
20 皮革							2	2	2	
21 窯業							55	51	48	
22 鉄鋼							12	8	10	
23 非鉄							6	8	7	
24 金属							91	82	75	
25 はん用							21	21	19	
26 生産							49	49	47	
27 業務							10	6	4	
28 電子							31	26	25	
29 電気							33	29	26	
30 情報							13	14	11	
31 輸送							16	16	18	
32 その他							21	22	22	

日本標準産業分類の第12回改訂(平成19年11月6日総務省告示)に伴い、平成20年調査より工業統計用産業分類も改定した。工業統計の産業中分類の主な改定内容は次のとおり。

【産業中分類(2桁)ベースの改定概要】  
 ①「繊維工業(衣服、その他の繊維製品を除く)」と「衣服・その他の繊維製品製造業」を統合し、「繊維工業」を新設。  
 ②「一般機械器具製造業」、「精密機械器具製造業」及び「その他の製造業」の一部を再編(分割・統合)し、「はん用機械器具製造業」、「生産用機械器具製造業」、「業務用機械器具製造業」を新設。  
 ③上記の再編(分割・統合)に伴って、「繊維工業(衣服、その他の繊維製品を除く)」、「衣服・その他の繊維製品製造業」、「一般機械器具製造業」、「精密機械器具製造業」を廃止。

第3図 産業別事業所数（主要産業）

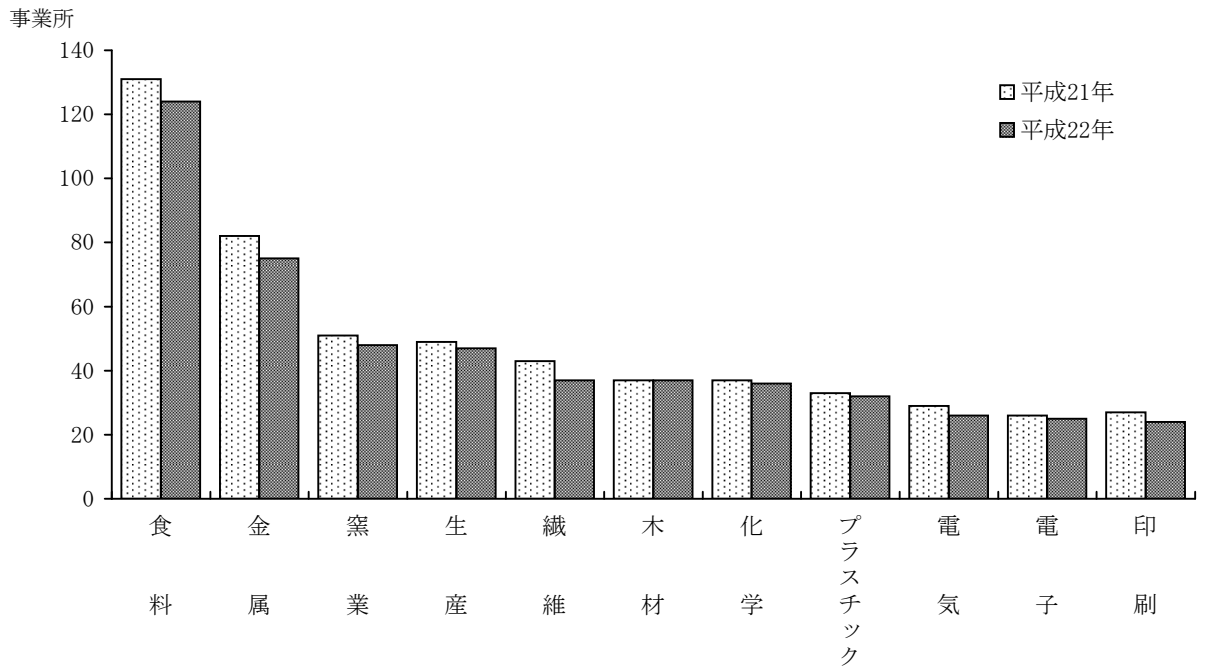

平成22年従業員規模別				構成比 (%)		対前年比 (%)
4～9人	10～29人	30～99人	100人以上	21年	22年	22/21年
244	249	106	50	100.0	100.0	94.2
57	52	13	2	19.0	19.1	94.7
4	2	-	-	0.9	0.9	100.0
16	13	8	-	6.2	5.7	86.0
13	19	4	1	5.4	5.7	100.0
10	1	2	3	2.5	2.5	94.1
6	3	7	2	2.6	2.8	100.0
13	8	3	-	3.9	3.7	88.9
4	12	12	8	5.4	5.5	97.3
2	-	-	-	0.4	0.3	66.7
11	17	1	3	4.8	4.9	97.0
1	1	-	1	0.4	0.5	100.0
-	1	1	-	0.3	0.3	100.0
17	24	5	2	7.4	7.4	94.1
2	7	-	1	1.2	1.5	125.0
1	1	2	3	1.2	1.1	87.5
33	29	11	2	11.9	11.6	91.5
6	7	5	1	3.0	2.9	90.5
16	18	12	1	7.1	7.2	95.9
1	-	2	1	0.9	0.6	66.7
2	9	8	6	3.8	3.9	96.2
8	11	4	3	4.2	4.0	89.7
3	3	-	5	2.0	1.7	78.6
5	4	5	4	2.3	2.8	112.5
13	7	1	1	3.2	3.4	100.0



## 2. 事業所数……つづき

### (3) 対前年増減比

ア. 業種別増減数……業種別に対前年増減数をみると「鉄鋼」の2事業所（増加率25.0%）、「輸送」の2事業所（同12.5%）など、2業種で増加したが、「金属」の7事業所（同△8.5%）、「食料」の7事業所（同△5.3%）など、16業種で44事業所減少した。

イ. 規模別増減数……従業者規模別に対前年増減数をみると、「100人以上」が2事業所（同4.2%）増加したが、「4～9人」が16事業所（同△6.2%）、「10～29人」が16事業所（同△6.0%）、「30～99人」が10事業所（同△8.6%）減少した。

ウ. 地区別増減数……地区別に対前年増減数を見ると、「小川」が1事業所（同8.3%）、「遠野」が1事業所（同4.8%）増加したが、「小名浜」が15事業所（同△7.5%）、「平」が6事業所（同△4.7%）など、10地区で42事業所減少した。

第3表 地区別事業所数

地 区	事 業 所 数 (従業者4人以上)								
	14年	15年	16年	17年	18年	19年	20年	21年	22年
合 計	811	828	772	775	728	721	748	689	649
平	156	166	149	147	129	136	137	129	123
小 名 浜	232	231	216	216	212	207	216	199	184
勿 来	103	104	100	102	93	95	99	88	84
常 磐	69	70	65	66	64	65	70	66	63
内 郷	53	49	43	45	43	48	53	46	43
四 倉	37	55	35	37	35	35	31	28	25
遠 野	24	28	25	25	22	20	21	21	22
小 川	13	14	13	15	14	12	12	12	13
好 間	81	65	85	83	80	73	74	72	69
三 和	11	11	9	9	8	8	8	8	5
田 人	6	7	5	5	5	2	4	2	1
川 前	2	3	3	2	2	2	2	2	2
久之浜・大久	24	25	24	23	21	18	21	16	15

第4図 事業所数構成比

(21年 689事業所・22年 649事業所=100%)

- ▨ 食料
- ▩ 金属
- 窯業
- ▨ 生産
- ▨ 繊維
- ▨ 木材
- ▨ 化学
- ▨ プラスチック
- ▨ 電気
- ▨ 電子
- 印刷
- 他業種

《産業別事業所数》

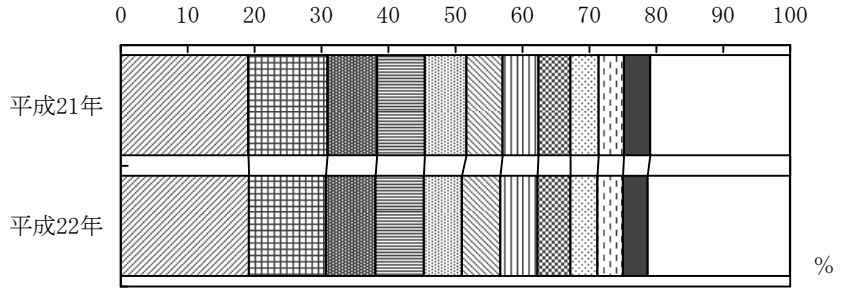

《地区別事業所数》

- ▨ 小名浜
- ▩ 平
- 勿来
- ▨ 好間
- ▨ 常磐
- ▨ 内郷
- ▨ 四倉
- 他地区

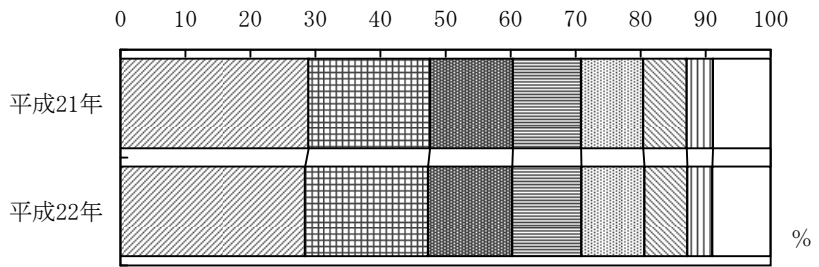

《規模別事業所数》

構成比 (%)		対前年比 (%)
21年	22年	
100.0	100.0	94.2
18.7	19.0	95.3
28.9	28.4	92.5
12.8	12.9	95.5
9.6	9.7	95.5
6.7	6.6	93.5
4.1	3.9	89.3
3.0	3.4	104.8
1.7	2.0	108.3
10.4	10.6	95.8
1.2	0.8	62.5
0.3	0.2	50.0
0.3	0.3	100.0
2.3	2.3	93.8

0 10 20 30 40 50 60 70 80 90 100

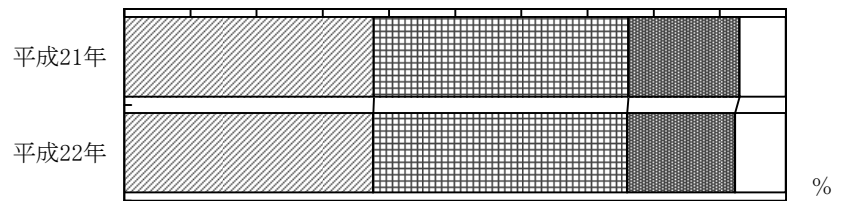

- ▨ 4～9人
- ▩ 10～29人
- 30～99人
- 100人以上

### 3. 従 業 者 数

#### (1) 概 要

平成22年末の製造業従業者数は、24,561人で、前年に比べて、183人（増加率0.8%）増加した。  
また、1事業所当たりの従業者数は37.8人で、前年に比べ2.5人増加した。

#### (2) 構 成 比

ア. 業種別構成比… 業種別に構成比を見ると、「化学」の3,086人（構成比12.7%）が最も多く、次いで、「情報」の2,472人（同10.1%）、「食料」の2,458人（同10.1%）が続き、これら上位3業種で製造業従業者の約3割を占めている。以下、「金属」、「電子」、「輸送」、「生産」、「窯業」、「電気」、「家具」などの順となっている。

イ. 規模別構成比… 従業者規模別に構成比を見ると、「100人以上」が12,490人（同50.9%）で最も多く、「30～99人」が6,078人（同24.7%）でこれに続き、これら30人以上の中・大規模事業所が全体の7割超を占めている。これに対し、事業所数では最も多い「10～29人」が4,498人（同18.3%）で、「4～9人」が1,495人（同6.1%）となっている。

第4表 従 業 者 数

産業中分類	従 業 者 数 (従業者4人以上)								
	14年	15年	16年	17年	18年	19年	20年	21年	22年
合 計	27,101	27,007	27,231	27,820	28,288	29,056	27,347	24,378	24,561
09 食 料							2,750	2,670	2,458
10 飲 料							50	48	51
11 織 維							1,043	958	805
12 木 材							937	824	805
13 家 具							1,078	966	1,017
14 紙・パルプ							876	823	803
15 印 刷							425	396	356
16 化 学							2,919	2,970	3,086
17 石 油							23	24	14
18 プラスチック							871	733	926
19 ゴ ム							188	179	199
20 皮 革							84	73	74
21 窯 業							1,263	1,290	1,212
22 鉄 鋼							258	210	230
23 非 鉄							424	823	810
24 金 属							2,648	2,065	2,263
25 はん用							744	648	559
26 生 産							1,567	1,452	1,338
27 業 務							337	289	294
28 電 子							2,119	1,661	1,726
29 電 気							1,674	1,118	1,046
30 情 報							3,239	2,475	2,472
31 輸 送							1,478	1,337	1,631
32 そ の 他							352	346	386

日本標準産業分類の第12回改訂(平成19年11月6日総務省告示)に伴い、平成20年調査より工業統計用産業分類も改定した。  
工業統計の産業中分類の主な改定内容は次のとおり。

**【産業中分類(2桁)ベースの改定概要】**

- ①「繊維工業(衣服、その他の繊維製品を除く)」と「衣服・その他の繊維製品製造業」を統合し、「繊維工業」を新設。
- ②「一般機械器具製造業」、「精密機械器具製造業」及び「その他の製造業」の一部を再編(分割・統合)し、「はん用機械器具製造業」、「生産用機械器具製造業」、「業務用機械器具製造業」を新設。
- ③上記の再編(分割・統合)に伴って、「繊維工業(衣服、その他の繊維製品を除く)」、「衣服・その他の繊維製品製造業」、「一般機械器具製造業」、「精密機械器具製造業」を廃止。

第5図 産業別従業者数（主要産業）

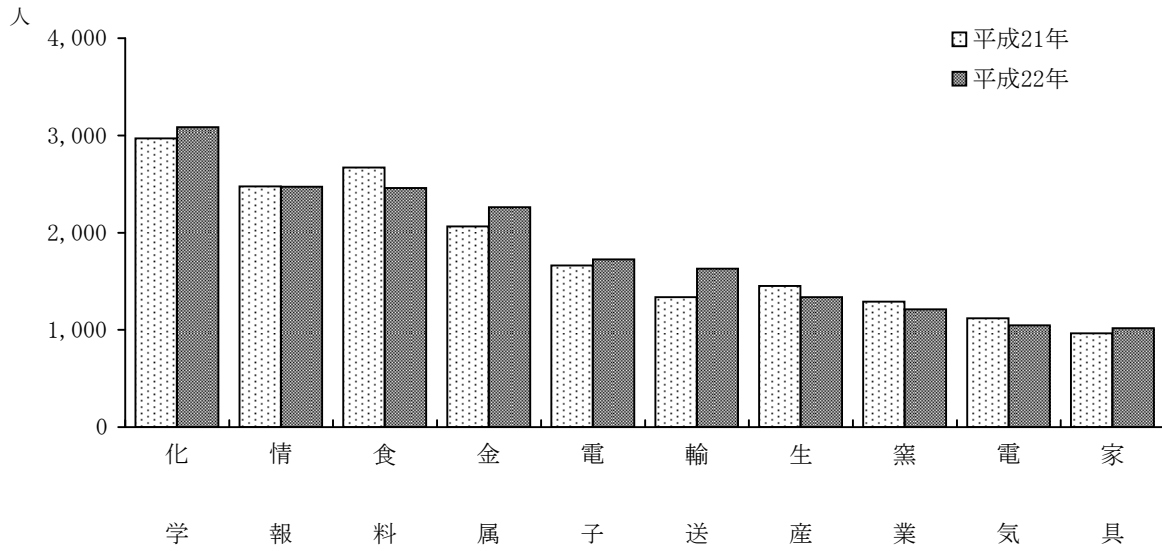

平成22年従業者規模別				構成比 (%)		対前年比 (%)
4～9人	10～29人	30～99人	100人以上	21年	22年	22/21年
1,495	4,498	6,078	12,490	100.0	100.0	100.8
342	884	742	490	11.0	10.0	92.1
28	23	-	-	0.2	0.2	106.3
110	245	450	-	3.9	3.3	84.0
79	353	226	147	3.4	3.3	97.7
62	27	138	790	4.0	4.1	105.3
39	48	362	354	3.4	3.3	97.6
77	156	123	-	1.6	1.4	89.9
28	224	732	2,102	12.2	12.6	103.9
14	-	-	-	0.1	0.1	58.3
68	335	97	426	3.0	3.8	126.3
9	16	-	174	0.7	0.8	111.2
-	23	51	-	0.3	0.3	101.4
106	437	294	375	5.3	4.9	94.0
12	107	-	111	0.9	0.9	109.5
4	12	119	675	3.4	3.3	98.4
196	466	586	1,015	8.5	9.2	109.6
33	121	287	118	2.7	2.3	86.3
92	357	698	191	6.0	5.4	92.1
4	-	183	107	1.2	1.2	101.7
14	183	435	1,094	6.8	7.0	103.9
50	192	240	564	4.6	4.3	93.6
22	60	-	2,390	10.2	10.1	99.9
30	92	244	1,265	5.5	6.6	122.0
76	137	71	102	1.4	1.6	111.6

### 3. 従業者数……つづき

ウ. 地区別構成比……地区別に構成比を見ると、「小名浜」の7,087人（構成比28.9%）が最も多く、次いで、「好間」の5,850人（同23.8%）、「常磐」の3,233人（同13.2%）、「勿来」の3,061人（同12.5%）、「平」の2,316人（同9.4%）などで、この5地区で全体の8割以上を占めている。以下、「四倉」、「内郷」、「遠野」、「三和」などの順となっている。

#### (3) 対前年増減比

ア. 業種別増減数……業種別に対前年増減数を見ると、「輸送」の294人（増加率22.0%）、「金属」の198人（同9.6%）など、12業種で1,006人が増加し、「食料」の212人（同△7.9%）、「繊維」の153人（同△16.0%）など、12業種で823人減少した。

イ. 規模別増減数……従業者規模別に対前年増減数を見ると、「100人以上」が786人（同6.7%）増加し、「30～99人」が383人（同△5.9%）、「10～29人」が140人（同△3.0%）、「4～9人」が80人（同△5.1%）減少した。

ウ. 地区別増減数……地区別に対前年増減数を見ると、「好間」が539人（同10.1%）、「遠野」が24人（同5.7%）など、5地区で585人増加し、「勿来」が172人（同△5.3%）、小名浜が60人（同△0.8%）、「平」が47人（同△2.0%）、「三和」が44人（同△9.3%）など、8地区で402人減少した。

第5表 地区別従業者数

地区	従業者数（従業者4人以上）								
	14年	15年	16年	17年	18年	19年	20年	21年	22年
合計	27,101	27,007	27,231	27,820	28,288	29,056	27,347	24,378	24,561
平	2,887	3,022	2,883	2,850	2,811	2,839	2,385	2,363	2,316
小名浜	7,800	7,723	7,649	7,575	8,300	8,513	7,685	7,147	7,087
勿来	3,715	3,552	3,557	3,483	3,427	3,555	3,479	3,233	3,061
常磐	3,529	3,404	3,588	3,881	3,604	3,754	3,721	3,227	3,233
内郷	1,121	1,146	1,102	901	856	997	869	692	673
四倉	1,018	1,670	1,038	1,016	1,027	1,064	902	829	807
遠野	442	484	454	443	445	443	493	423	447
小川	240	202	210	220	227	203	199	193	202
好間	5,244	4,691	5,583	6,226	6,312	6,424	6,366	5,311	5,850
三和	492	486	462	522	534	561	519	471	427
田人	X	113	100	111	113	91	96	11	5
川前	X	159	226	241	279	273	262	213	220
久之浜・大久	360	355	379	351	353	339	371	265	233

第6図 従業者数構成比

(21年 24,378人・22年 24,561人=100%)

- 化学
- 情報
- 食料
- 金属
- 電子
- 輸送
- 生産
- 窯業
- 電気
- 家具
- 他業種

《産業別従業者数》

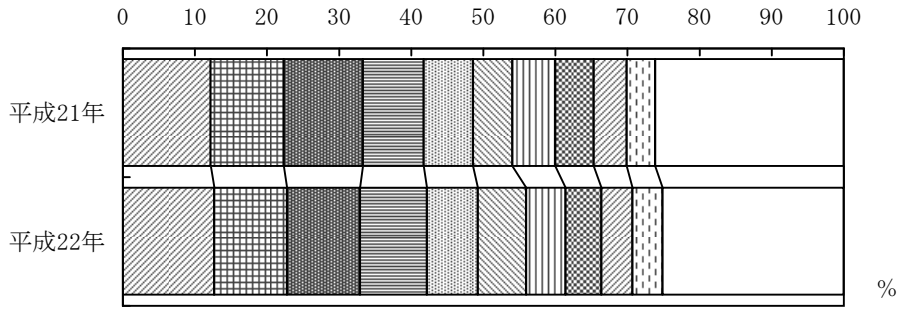

《地区別従業者数》

- 小名浜
- 好間
- 常磐
- 勿来
- 平倉
- 四倉
- 内郷
- 他地区

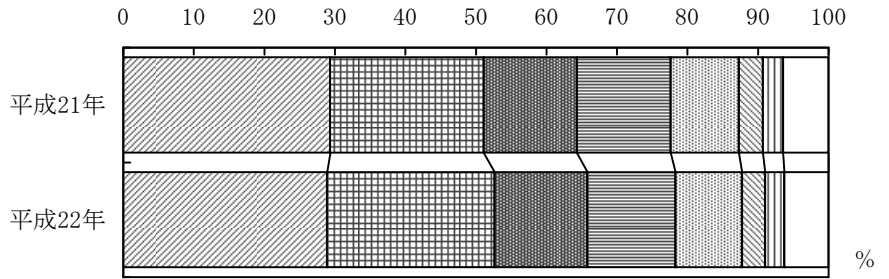

《規模別従業者数》

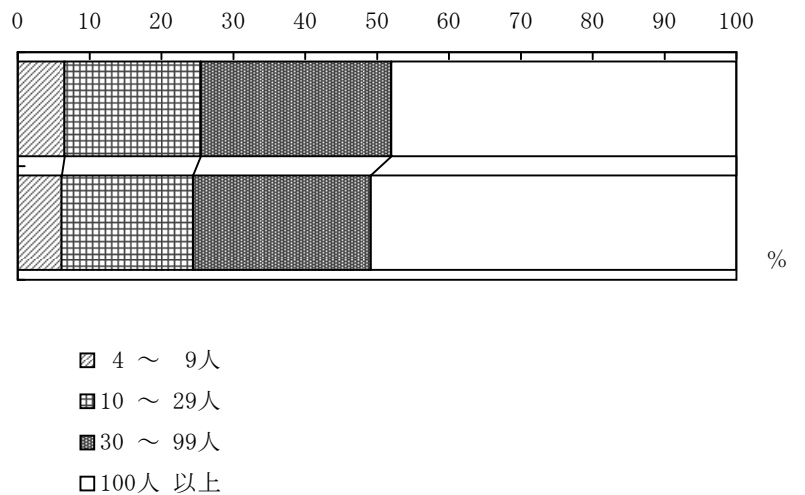

構成比 (%)		対前年比 (%)
21年	22年	22/21年
100.0	100.0	100.8
9.7	9.4	98.0
29.3	28.9	99.2
13.3	12.5	94.7
13.2	13.2	100.2
2.8	2.7	97.3
3.4	3.3	97.3
1.7	1.8	105.7
0.8	0.8	104.7
21.8	23.8	110.1
1.9	1.7	90.7
0.0	0.0	45.5
0.9	0.9	103.3
1.1	0.9	87.9

#### 4. 製造品出荷額等

##### (1) 概要

平成22年1年間の製造品出荷額等は、約9,703億円で、前年に比べて、1,374億円（増加率16.5%）増加した。なお、1事業所当たりの出荷額等は14億9,515万円で、前年に比べ2億8,615万円（同23.7%）増加し、従業者1人当たりは3,951万円で、前年に比べ534万円（同15.6%）増加した。

##### (2) 構成比

ア. 業種別構成比…業種別に構成比を見ると、「情報」の2,213億円（構成比22.8%）が最も多く、次いで、「化学」の1,827億45百万円（同18.8%）、「輸送」の1,184億44百万円（同12.2%）と続き、これら上位3業種で製造業出荷額等の5割超を占めている。以下、「金属」、「紙・パルプ」、「非鉄」、「窯業」、「食料」、「電子」、「家具」などの順となっている。

イ. 規模別構成比…従業者規模別に構成比を見ると、「100人以上」が7,259億38百万円（同74.8%）で最も多く、次いで、「30～99人」が1,495億32百万円（同15.4%）、「10～29人」が804億57百万円（同8.3%）、「4～9人」が144億22百万円（同1.5%）となっている。

第6表 製造品出荷額等

産業中分類	製造品出荷額等（従業者4人以上）						（単位 百万円）		
	14年	15年	16年	17年	18年	19年	20年	21年	22年
合計	1,054,910	1,037,106	1,064,954	1,070,077	1,074,078	1,066,791	1,094,523	832,999	970,349
09 食料							39,451	40,314	37,338
10 飲料							495	454	477
11 繊維							7,153	5,553	5,738
12 木材							24,012	20,895	21,692
13 家具							27,604	24,170	26,388
14 紙・パルプ							68,309	56,474	61,965
15 印刷							5,093	4,665	4,187
16 化学							180,939	162,917	182,745
17 石油							X	X	X
18 プラスチック							20,034	13,909	20,417
19 ゴム							5,495	5,399	5,743
20 皮革							X	X	X
21 窯業							43,984	31,117	40,056
22 鉄鋼							18,147	8,888	10,227
23 非鉄							29,192	36,286	46,148
24 金属							63,402	46,740	66,903
25 はん用							19,375	17,512	15,466
26 生産							25,120	19,114	17,040
27 業務							6,145	5,151	4,738
28 電子							30,054	22,240	28,036
29 電気							54,575	19,263	22,621
30 情報							262,761	177,933	221,300
31 輸送							150,733	102,516	118,444
32 その他							10,722	9,917	11,630

日本標準産業分類の第12回改訂(平成19年11月6日総務省告示)に伴い、平成20年調査より工業統計用産業分類も改定した。工業統計の産業中分類の主な改定内容は次のとおり。

- 【産業中分類(2桁)ベースの改定概要】
- ①「繊維工業(衣服、その他の繊維製品を除く)」と「衣服・その他の繊維製品製造業」を統合し、「繊維工業」を新設。
  - ②「一般機械器具製造業」、「精密機械器具製造業」及び「その他の製造業」の一部を再編(分割・統合)し、「はん用機械器具製造業」、「生産用機械器具製造業」、「業務用機械器具製造業」を新設。
  - ③上記の再編(分割・統合)に伴って、「繊維工業(衣服、その他の繊維製品を除く)」、「衣服・その他の繊維製品製造業」、「一般機械器具製造業」、「精密機械器具製造業」を廃止。

第7図 産業別製造品出荷額等（主要産業）

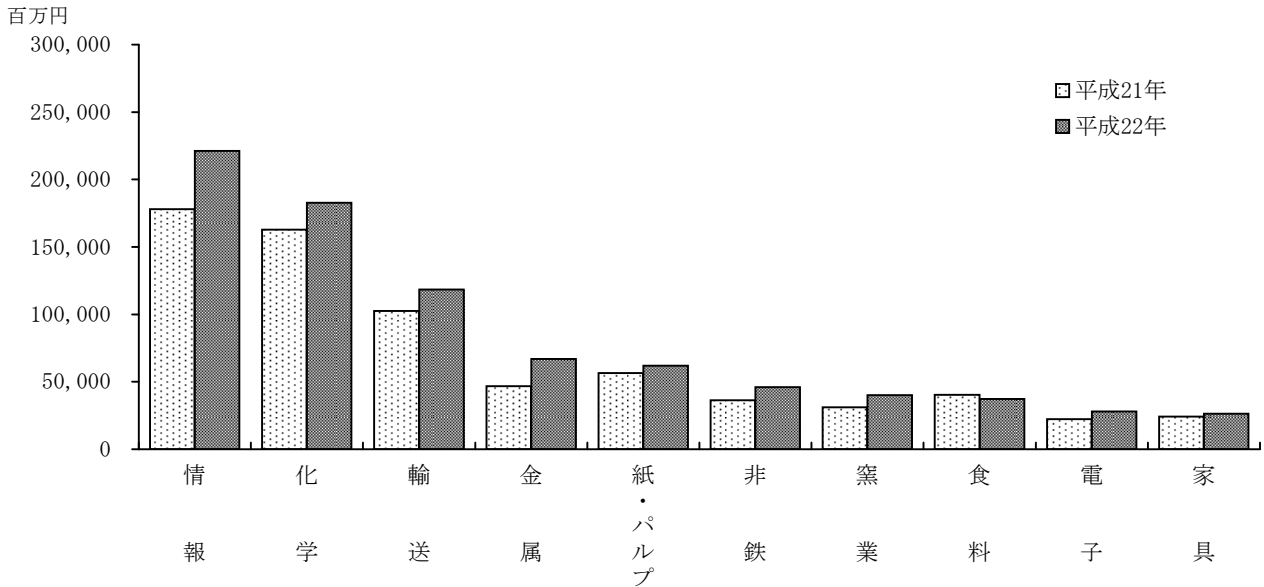

平成22年従業員規模別 (単位 万円)				構成比 (%)		前年比 (%)	1事業所 当たり 出荷額等 (万円)	1従業員 当たり 出荷額等 (万円)
4～9人	10～29人	30～99人	100人以上	21年	22年	22/21年		
1,442,245	8,045,662	14,953,185	72,593,830	100.0	100.0	116.5	149,515	3,951
X	1,056,012	1,316,225	X	4.8	3.8	92.6	30,111	1,519
X	X	-	-	0.1	0.0	105.1	7,669	902
70,821	99,546	403,473	-	0.7	0.6	103.3	15,509	713
X	824,500	861,030	X	2.5	2.2	103.8	58,627	2,695
46,972	X	X	2,287,283	2.9	2.7	109.2	164,925	2,595
X	39,224	1,254,390	X	6.8	6.4	109.7	344,249	7,717
64,432	183,212	171,072	-	0.6	0.4	89.8	17,447	1,176
113,892	1,177,862	3,596,892	13,385,840	19.6	18.8	112.2	507,625	5,922
X	-	-	-	X	X	X	X	X
X	667,342	X	1,133,383	1.7	2.1	146.8	63,803	2,205
X	X	-	X	0.6	0.6	106.4	191,423	2,886
-	X	X	-	X	X	X	X	X
X	1,221,661	1,163,722	X	3.7	4.1	128.7	83,450	3,305
X	467,789	-	X	1.1	1.1	115.1	102,265	4,446
X	X	X	4,191,358	4.4	4.8	127.2	659,254	5,697
X	850,039	2,169,300	X	5.6	6.9	143.1	89,204	2,956
X	243,389	1,165,496	X	2.1	1.6	88.3	81,402	2,767
X	466,184	836,206	X	2.3	1.8	89.1	36,255	1,274
X	-	X	X	0.6	0.5	92.0	118,438	1,611
X	X	280,862	2,424,762	2.7	2.9	126.1	112,143	1,624
40,711	171,501	139,274	1,910,606	2.3	2.3	117.4	87,004	2,163
9,135	46,414	-	22,074,441	21.4	22.8	124.4	2,011,817	8,952
10,780	141,615	426,999	11,265,014	12.3	12.2	115.5	658,023	7,262
53,264	157,361	X	X	1.2	1.2	117.3	52,861	3,013



#### 4. 製造品出荷額等……つづき

ウ. 地区別構成比… 地区別に構成比を見ると、「小名浜」の3,932億92百万円（構成比40.5%）が最も多く、次いで、「好間」の2,527億10百万円（同26.0%）、「勿来」の1,373億65百万円（同14.2%）、「常磐」の1,102億38百万円（同11.4%）、「平」の357億10百万円（同3.7%）などが続き、以下、「四倉」、「内郷」、「三和」などの順となっている。

#### (3) 対前年増減比

ア. 業種別増減比… 業種別に対前年増減比を見ると、「情報」の433億67百万円（増加率24.4%）、「金属」の201億63百万円（同43.1%）など、18業種で増加し、「食料」の29億76百万円（同△7.4%）、「生産」の20億74百万円（同△10.9%）など、6業種で減少した。

イ. 規模別増減比… 従業者規模別に対前年増減比を見ると、「100人以上」が1,381億53百万円（同23.5%）「10～29人」が8億60百万円（同1.1%）増加し、「30～99人」が16億29百万円（同△1.1%）、「4～9人」が35百万円（同△0.2%）減少した。

ウ. 地区別増減比… 地区別に対前年増減比を見ると、「好間」が696億39百万円（同38.0%）、「小名浜」が393億91百万円（同11.1%）など、8地区で増加し、「内郷」の13億15百万円（同△13.9%）、「遠野」の7億69百万円（同△12.7%）など、5地区で減少した。

第7表 地区別製造品出荷額等

地 区	製 造 品 出 荷 額 等 (従業者4人以上) (単位 百万円)								
	14年	15年	16年	17年	18年	19年	20年	21年	22年
合 計	1,054,910	1,037,106	1,064,954	1,070,077	1,074,078	1,066,791	1,094,523	832,999	970,349
平	57,996	53,129	48,596	47,355	43,303	46,402	40,113	33,959	35,710
小 名 浜	428,715	439,647	411,351	403,358	416,191	392,826	454,980	353,901	393,292
勿 来	130,823	122,361	126,552	134,817	137,480	141,496	149,095	123,446	137,365
常 磐	116,799	112,683	121,238	137,801	127,341	135,156	124,176	97,918	110,238
内 郷	23,757	28,730	33,948	13,620	13,138	15,192	12,571	9,448	8,133
四 倉	15,770	28,316	15,928	14,496	13,664	13,321	12,503	10,223	10,758
遠 野	6,703	6,259	6,112	5,617	5,607	5,649	7,062	6,076	5,307
小 川	3,026	1,401	1,503	1,665	1,546	2,516	2,754	1,562	2,564
好 間	256,116	228,543	284,852	293,745	297,534	299,417	271,784	183,071	252,710
三 和	6,883	7,030	5,907	6,545	6,509	3,343	8,340	6,370	7,916
田 人	X	1,181	1,120	X	X	X	X	X	X
川 前	X	2,429	1,951	X	X	X	X	X	X
久之浜・大久	5,389	5,400	5,898	5,537	5,461	5,269	5,490	3,639	3,574

### 第8図 製造品出荷額等構成比

(21年 8,329億99百万円・22年 9,703億49百万円=100%)

- 情報
- 化学
- 輸送
- 金属
- 紙・パルプ
- 非鉄
- 窯業
- 食料
- 電子
- 家具
- 他業種

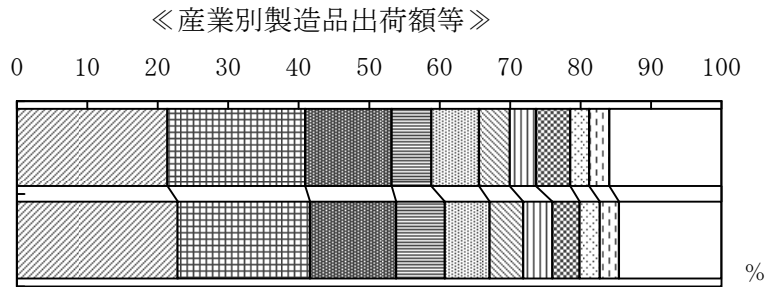

### 《地区別製造品出荷額等》

- 小名浜
- 好間
- 勿来
- 常磐
- 平
- 四倉
- 内郷
- 他地区

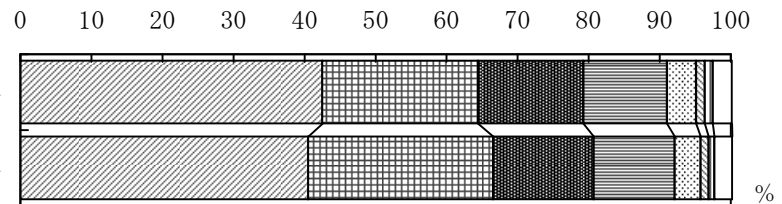

構成比(%)		対前年比(%)
21年	22年	22/21年
100.0	100.0	116.5
4.1	3.7	105.2
42.5	40.5	111.1
14.8	14.2	111.3
11.8	11.4	112.6
1.1	0.8	86.1
1.2	1.1	105.2
0.7	0.5	87.3
0.2	0.3	164.1
22.0	26.0	138.0
0.8	0.8	124.3
X	X	X
X	X	X
0.4	0.4	98.2

### 《規模別製造品出荷額等》

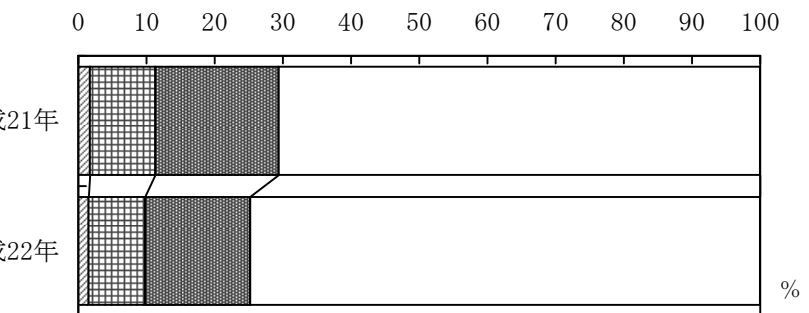

- 4～9人
- 10～29人
- 30～99人
- 100人以上

## 5. 現金給与総額

### (1) 概要

平成22年1年間の現金給与総額は、1,084億48百万円で、前年に比べ5億17百万円（増加率△0.5%）減少した。

(2) 業種別構成比 …… 業種別に構成比をみると、「化学」の177億84百万円（構成比16.4%）が最も多く、次いで、「輸送」の141億84百万円（同13.1%）、「情報」の141億20百万円（同13.0%）が続き、これら上位3業種で現金給与総額の4割超を占めている。以下、「金属」、「電子」、「食料」、「窯業」などの順となっている。

(3) 従業者1人当り …… 従業者1人当たりの年間給与額をみると、全業種平均で442万円となった。これを業種別にみると、「輸送」の870万円、「化学」の576万円、「情報」の571万円、「非鉄」の558万円、「石油」の486万円、「紙・パルプ」の475万円の計6業種で全業種平均を上回っている。

第8表 現金給与総額

産業中分類	現金給与総額（従業者4人以上）						
	14年	15年	16年	17年	18年	19年	20年
合計	124,191	123,721	123,598	125,791	132,229	127,889	122,473
09 食料							6,492
10 飲料							142
11 繊維							2,144
12 木材							2,948
13 家具							5,297
14 紙・パルプ							4,256
15 印刷							1,289
16 化学							18,226
17 石油							X
18 プラスチック							2,725
19 ゴム							546
20 皮革							X
21 窯業							5,495
22 鉄鋼							1,284
23 非鉄							1,990
24 金属							10,224
25 はん用							2,943
26 生産							6,535
27 業務							1,156
28 電子							7,735
29 電気							6,254
30 情報							19,330
31 輸送							14,082
32 その他							1,088

日本標準産業分類の第12回改訂(平成19年11月6日総務省告示)に伴い、平成20年調査より工業統計用産業分類も改定した。  
工業統計の産業中分類の主な改定内容は次のとおり。

**【産業中分類(2桁)ベースの改定概要】**

- ①「繊維工業(衣服、その他の繊維製品を除く)」と「衣服・その他の繊維製品製造業」を統合し、「繊維工業」を新設。
- ②「一般機械器具製造業」、「精密機械器具製造業」及び「その他の製造業」の一部を再編(分割・統合)し、「はん用機械器具製造業」、「生産用機械器具製造業」、「業務用機械器具製造業」を新設。
- ③上記の再編(分割・統合)に伴って、「繊維工業(衣服、その他の繊維製品を除く)」、「衣服・その他の繊維製品製造業」、「一般機械器具製造業」、「精密機械器具製造業」を廃止。

第9図 産業別従業員1人当たりの年間給与額（主要産業）

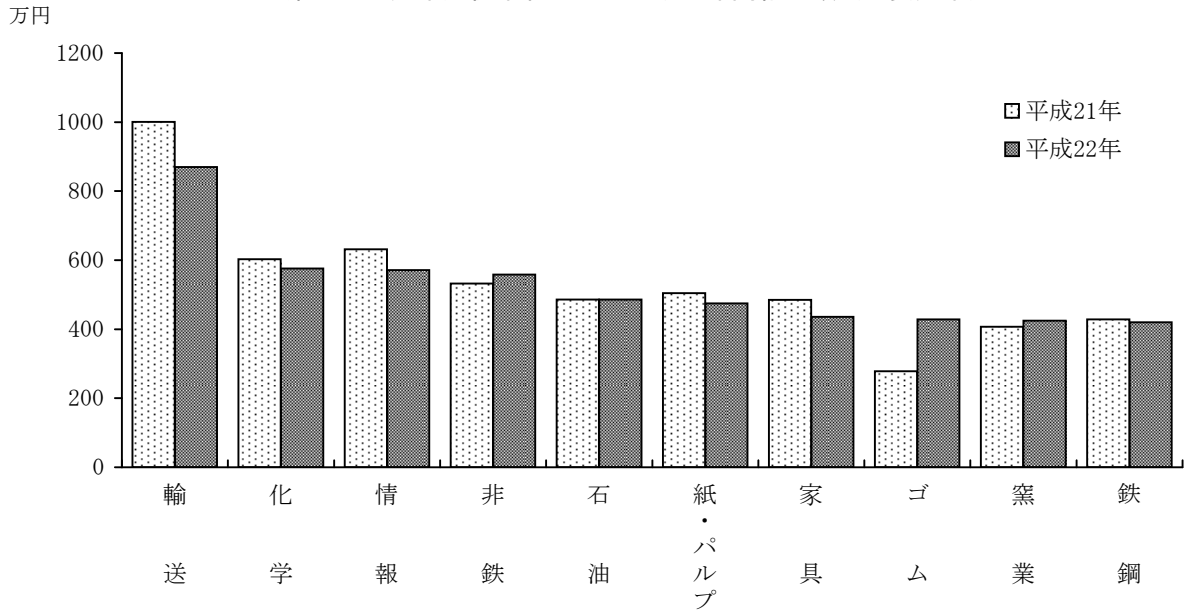

(単位 百万円)		構 成 比 (%)		対前年比 (%)	従業員1人当たりの 現金給与額 (万円)	
21年	22年	21年	22年	22/21年	21年	22年
108,965	108,448	100.0	100.0	99.5	447.0	441.5
6,338	5,851	5.8	5.4	92.3	237.4	238.0
141	145	0.1	0.1	102.8	293.5	284.7
1,928	1,704	1.8	1.6	88.4	201.3	211.7
2,530	2,450	2.3	2.3	96.8	307.0	304.3
4,688	4,430	4.3	4.1	94.5	485.3	435.6
4,155	3,815	3.8	3.5	91.8	504.9	475.1
1,171	1,057	1.1	1.0	90.3	295.6	296.9
17,894	17,784	16.4	16.4	99.4	602.5	576.3
X	X	X	X	X	X	X
2,177	3,036	2.0	2.8	139.5	297.1	327.8
498	853	0.5	0.8	171.3	278.3	428.7
X	X	X	X	X	X	X
5,252	5,142	4.8	4.7	97.9	407.1	424.3
900	965	0.8	0.9	107.2	428.4	419.7
4,383	4,523	4.0	4.2	103.2	532.6	558.4
8,331	9,033	7.6	8.3	108.4	403.4	399.2
2,536	2,224	2.3	2.1	87.7	391.3	397.8
5,487	4,624	5.0	4.3	84.3	377.9	345.6
1,064	1,116	1.0	1.0	104.9	368.1	379.7
5,133	6,086	4.7	5.6	118.6	309.1	352.6
4,160	4,069	3.8	3.8	97.8	372.1	389.0
15,625	14,120	14.3	13.0	90.4	631.3	571.2
13,372	14,184	12.3	13.1	106.1	1000.2	869.6
931	1,008	0.9	0.9	108.3	269.1	261.2

5. 現金給与総額……つづき

(4) 対前年増減比

ア. 業種別増減比……業種別に対前年増減比をみると、「電子」の9億53百万円（増加率18.6%）、「プラスチック」の8億59百万円（同39.5%）など、11業種で増加したが、「情報」の15億5百万円（同△9.6%）、「生産」の8億63百万円（同△15.7%）など、13業種で減少した。

イ. 従業者1人当……従業者1人当たりを前年との対比でみると、全業種平均で5万円減少した。これを業種別に見ると、「ゴム」の150万円（同54.0%）、「電子」の44万円（同14.1%）、「プラスチック」の31万円（同10.4%）など13業種で増加したが、「輸送」の131万円（同△13.1%）、「情報」の60万円（同△9.5%）、「家具」の50万円（同△10.2%）など11業種で減少した。

第10図 産業別現金給与総額構成比

(21年 1,089億65百万円・22年 1,084億48百万円=100%)

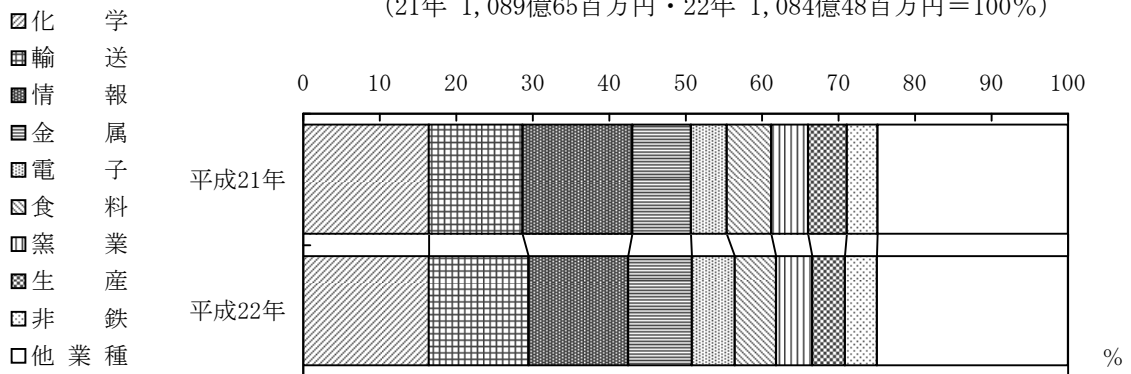

## 6. 原材料使用額等

### (1) 概要

平成22年1年間の原材料使用額等は、5,849億11百万円で、前年に比べ686億60百万円（増加率13.3%）増加した。

(2) 業種別構成比……業種別に構成比をみると、「情報」の1,637億21百万円（構成比28.0%）が最も多く、次いで、「化学」の929億8百万円（同15.9%）、「輸送」の693億13百万円（同11.9%）が続き、これら上位3業種で原材料使用額等の5割超を占めている。以下、「紙・パルプ」、「非鉄」、「金属」などの順となっている。

(3) 1事業所当たりの原材料使用額等……1事業所当たりの原材料使用額等をみると、全業種平均で9億1百万円となった。これを業種別にみると、「情報」が148億84百万円で最も多く、次いで、「非鉄」の44億14百万円、「輸送」の38億51百万円、「化学」の25億81百万円となっており、以下、「紙・パルプ」、「ゴム」、「家具」、「鉄鋼」などの順となっている。

第11図 産業別原材料使用額等構成比

(21年 5,162億51百万円・22年 5,849億11百万円=100%)

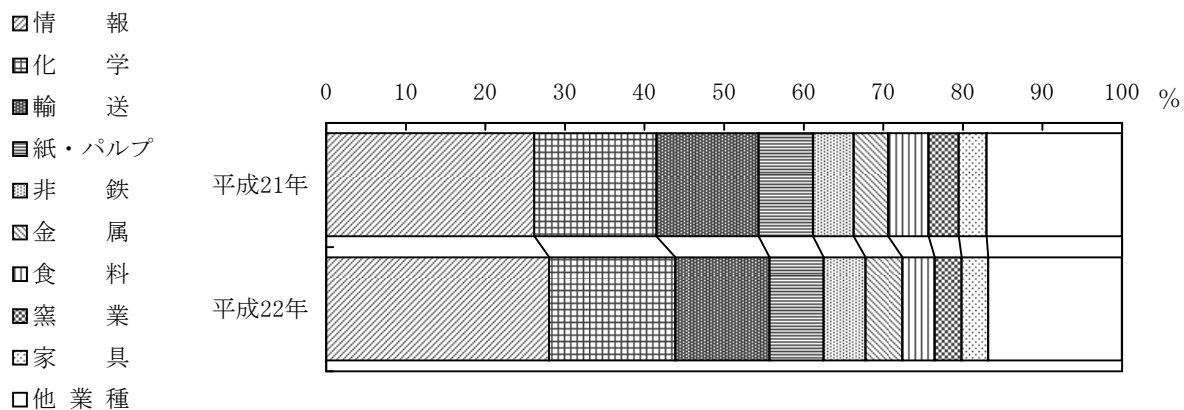

6. 原材料使用額等……つづき

(4) 対前年増減比

ア. 業種別増減比 ……業種別に対前年増減比をみると、「情報」の286億56百万円（増加率21.2%）、「化学」の135億84百万円（同17.1%）、「プラスチック」の59億40百万円（同69.9%）など、15業種で増加したが、「食料」の22億88百万円（同△8.8%）、「はん用」の10億45百万円（同△11.0%）、「生産」の6億92百万円（同△8.6%）など、9業種で減少した。

イ. 1事業所当た ……1事業所当たりを前年との対比でみると、全業種平均で1億5,197万円（同20.3%）増加した。これを業種別にみると、「情報」の52億3,624万円（同54.3%）、「非鉄」の11億1,382万円（同33.8%）など、15業種で増加したが、「輸送」の2億8,130万円（同△6.8%）、「ゴム」の5,596万円（同△4.3%）など、9業種で減少した。

第9表 原材料使用額等

産業中分類	原材料使用額等（従業者4人以上）						
	14年	15年	16年	17年	18年	19年	20年
合計	531,326	528,295	525,628	528,023	549,161	652,999	697,366
09 食料							25,671
10 飲料							126
11 繊維							3,510
12 木材							17,793
13 家具							19,350
14 紙・パルプ							45,710
15 印刷							2,393
16 化学							104,752
17 石油							X
18 プラスチック							12,379
19 ゴム							5,256
20 皮革							X
21 窯業							24,633
22 鉄鋼							13,274
23 非鉄							19,513
24 金属							32,119
25 はん用							7,911
26 生産							11,641
27 業務							3,479
28 電子							18,221
29 電気							28,613
30 情報							197,175
31 輸送							95,023
32 その他							7,778

日本標準産業分類の第12回改訂(平成19年11月6日総務省告示)に伴い、平成20年調査より工業統計用産業分類も改定した。  
工業統計の産業中分類の主な改定内容は次のとおり。

【産業中分類(2桁)ベースの改定概要】

- ①「繊維工業(衣服、その他の繊維製品を除く)」と「衣服・その他の繊維製品製造業」を統合し、「繊維工業」を新設。
- ②「一般機械器具製造業」、「精密機械器具製造業」及び「その他の製造業」の一部を再編(分割・統合)し、「はん用機械器具製造業」、「生産用機械器具製造業」、「業務用機械器具製造業」を新設。
- ③上記の再編(分割・統合)に伴って、「繊維工業(衣服、その他の繊維製品を除く)」、「衣服・その他の繊維製品製造業」、「一般機械器具製造業」、「精密機械器具製造業」を廃止。

第12図 産業別1事業所当たりの原材料使用額等（主要産業）

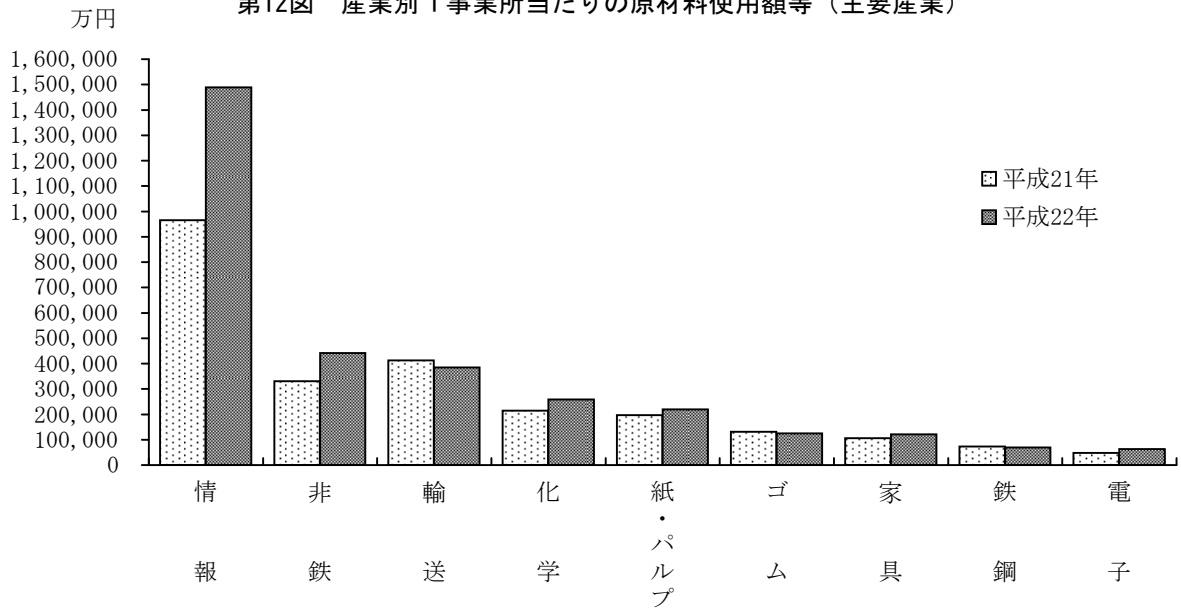

(単位 百万円)		構成比 (%)		対前年比 (%)	1事業所当たりの原材料使用額等 (万円)	
21年	22年	21年	22年	22/21年	21年	22年
516,251	584,911	100.0	100.0	113.3	74,928	90,125
26,132	23,844	5.1	4.1	91.2	19,948	19,229
118	126	0.0	0.0	106.8	1,974	2,108
2,399	2,911	0.5	0.5	121.3	5,579	7,868
15,425	14,961	3.0	2.6	97.0	41,690	40,434
17,932	19,450	3.5	3.3	108.5	105,483	121,564
35,329	39,616	6.8	6.8	112.1	196,274	220,089
2,355	1,975	0.5	0.3	83.9	8,723	8,230
79,324	92,908	15.4	15.9	117.1	214,390	258,079
X	X	X	X	X	X	X
8,496	14,436	1.6	2.5	169.9	25,744	45,111
3,934	3,767	0.8	0.6	95.8	131,148	125,552
X	X	X	X	X	X	X
19,666	19,771	3.8	3.4	100.5	38,561	41,190
5,842	6,906	1.1	1.2	118.2	73,026	69,063
26,398	30,895	5.1	5.3	117.0	329,976	441,358
22,392	27,001	4.3	4.6	120.6	27,307	36,002
9,535	8,491	1.8	1.5	89.1	45,405	44,687
8,080	7,388	1.6	1.3	91.4	16,490	15,719
2,177	2,164	0.4	0.4	99.4	36,289	54,107
12,365	15,818	2.4	2.7	127.9	47,556	63,272
9,570	10,845	1.9	1.9	113.3	32,998	41,712
135,065	163,721	26.2	28.0	121.2	964,747	1,488,371
66,113	69,313	12.8	11.9	104.8	413,204	385,074
6,853	8,046	1.3	1.4	117.4	31,150	36,573



## 7. 生産額

### (1) 概要

平成22年1年間の生産額は、7,838億87百万円で、前年に比べ1,055億73百万円（増加率15.6%）増加した。

(2) 業種別構成比……業種別に構成比をみると、「化学」の1,716億68百万円（構成比21.9%）が最も多く、次いで、「輸送」の1,176億90百万円（同15.0%）、「情報」の734億1百万円（同9.4%）が続き、これら上位3業種で生産額の4割超を占めている。以下、「紙・パルプ」、「金属」、「非鉄」などの順となっている。

(3) 従業者1人当り……従業者1人当たりの生産額をみると、全業種平均で3,192万円となった。これを業種別にみると、「紙・パルプ」の7,653万円、「輸送」の7,216万円、「石油」の5,805万円など7業種で全業種平均を上回っている。

第10表 生産額

産業中分類	生産額（従業者4人以上）						
	14年	15年	16年	17年	18年	19年	20年
合計	1,047,194	1,031,878	1,066,839	1,079,795	1,069,738	931,296	903,797
09 食料							39,129
10 飲料							495
11 繊維							7,134
12 木材							22,408
13 家具							27,474
14 紙・パルプ							69,325
15 印刷							5,020
16 化学							177,962
17 石油							X
18 プラスチック							19,726
19 ゴム							5,074
20 皮革							X
21 窯業							42,841
22 鉄鋼							15,960
23 非鉄							28,346
24 金属							61,589
25 はん用							19,324
26 生産							24,830
27 業務							6,712
28 電子							29,716
29 電気							43,581
30 情報							94,350
31 輸送							150,619
32 その他							10,650

日本標準産業分類の第12回改訂(平成19年11月6日総務省告示)に伴い、平成20年調査より工業統計用産業分類も改定した。  
工業統計の産業中分類の主な改定内容は次のとおり。

**【産業中分類(2桁)ベースの改定概要】**

①「繊維工業(衣服、その他の繊維製品を除く)」と「衣服・その他の繊維製品製造業」を統合し、「繊維工業」を新設。

②「一般機械器具製造業」、「精密機械器具製造業」及び「その他の製造業」の一部を再編(分割・統合)し、「はん用機械器具製造業」、「生産用機械器具製造業」、「業務用機械器具製造業」を新設。

③上記の再編(分割・統合)に伴って、「繊維工業(衣服、その他の繊維製品を除く)」、「衣服・その他の繊維製品製造業」、「一般機械器具製造業」、「精密機械器具製造業」を廃止。

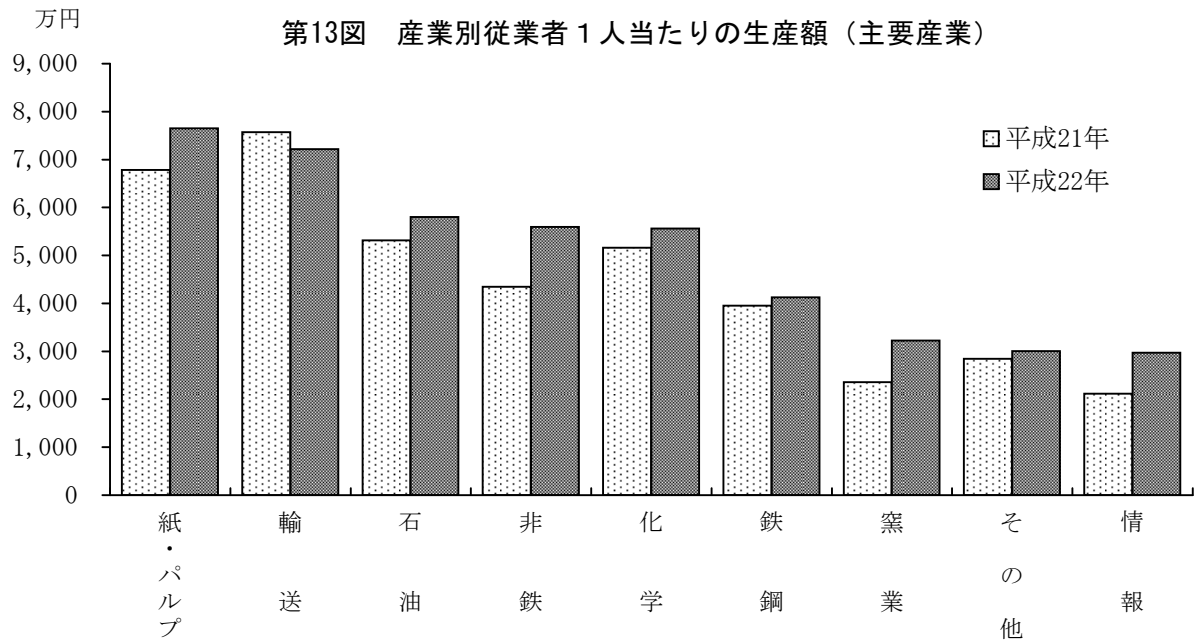

(単位 百万円)		構 成 比 (%)		対前年比 (%)	従業者1人当たりの生産額 (万円)	
21年	22年	21年	22年	22/21年	21年	22年
678,314	783,887	100.0	100.0	115.6	2,782	3,192
39,794	36,823	5.9	4.7	92.5	1,490	1,498
454	477	0.1	0.1	105.1	946	936
5,512	5,731	0.8	0.7	104.0	575	712
20,944	19,697	3.1	2.5	94.0	2,542	2,447
23,087	26,368	3.4	3.4	114.2	2,390	2,593
55,850	61,449	8.2	7.8	110.0	6,786	7,652
4,592	4,105	0.7	0.5	89.4	1,160	1,153
153,332	171,668	22.6	21.9	112.0	5,163	5,563
X	X	X	X	X	X	X
13,414	17,030	2.0	2.2	127.0	1,830	1,839
4,883	5,650	0.7	0.7	115.7	2,728	2,839
X	X	X	X	X	X	X
30,365	39,123	4.5	5.0	128.8	2,354	3,228
8,300	9,498	1.2	1.2	114.4	3,952	4,129
35,747	45,297	5.3	5.8	126.7	4,344	5,592
43,972	58,230	6.5	7.4	132.4	2,129	2,573
17,127	14,166	2.5	1.8	82.7	2,643	2,534
18,865	16,795	2.8	2.1	89.0	1,299	1,255
4,662	4,863	0.7	0.6	104.3	1,613	1,654
14,221	20,667	2.1	2.6	145.3	856	1,197
18,378	22,544	2.7	2.9	122.7	1,644	2,155
52,313	73,401	7.7	9.4	140.3	2,114	2,969
101,183	117,690	14.9	15.0	116.3	7,568	7,216
9,845	11,588	1.5	1.5	117.7	2,845	3,002

7. 生産額……つづき

(4) 対前年増減比

ア. 業種別増減比……業種別に対前年増減比をみると、「情報」の210億88百万円（増加率40.3%）、「化学」の183億36百万円（同12.0%）、「輸送」の165億7百万円（同16.3%）など、18業種で増加し、「食料」の29億71百万円（同△7.5%）、「はん用」の29億61百万円（同△17.3%）、「生産」の20億70百万円（同△11.0%）など、6業種で減少した。

イ. 従業者1人当……従業者1人当たりを前年との対比でみると、全業種平均で409万円（同14.7%）増加した。これを業種別にみると、「非鉄」の1,249万円（同28.7%）、「窯業」の874万円（同37.1%）、「紙・パルプ」の866万円（同12.8%）など、18業種で増加し、「輸送」の352万円（同△4.7%）、「はん用」の109万円（同△4.1%）など、6業種で減少した。

第14図 産業別生産額構成比

(21年 6,783億14百万円・22年 7,838億87百万円=100%)

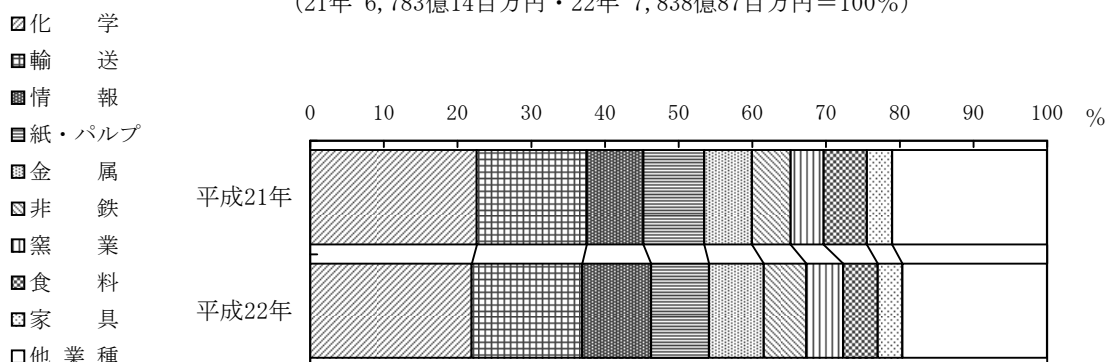

## 8. 付 加 価 値 額

### (1) 概 要

平成22年1年間の付加価値額は、3,370億46百万円で、前年に比べ795億75百万円（増加率30.9%）増加した。また、1事業所当たりでは5億1,933万円で、前年に比べ1億4,564万円（同39.0%）増加し、従業者1人当たりでは1,372万円で、前年に比べ316万円（同29.9%）増加した。

(2) 業種別構成比……業種別に構成比をみると、「化学」の722億64百万円（構成比21.4%）が最も多く、次いで、「情報」の616億円（同18.3%）、「輸送」の420億58百万円（同12.5%）となっており、これら上位3業種で付加価値額の約5割を占めている。以下、「金属」、「窯業」などの順となっている。

(3) 1事業所当たり付加価値額……1事業所当たりを業種別にみると、「情報」が55億9,996万円で最も多く、次いで、「輸送」の23億3,656万円、「化学」の20億734万円が続き、以下、「非鉄」、「紙・パルプ」、「業務」などの順となっている。

(4) 従業者1人当たり付加価値額……従業者1人当たりを業種別にみると、「輸送」の2,579万円、「情報」の2,492万円、「化学」の2,342万円など7業種で全業種平均を上回っている。

### (5) 対前年増減比

ア. 業種別増減比……業種別に対前年増減比をみると、「情報」の193億86百万円（同45.9%）、「金属」の151億73百万円（同70.8%）など、18業種で増加し、「生産」の11億41百万円（同△11.7%）など、6業種で減少した。

イ. 1事業所当たり増減比……1事業所当たりで増減比をみると、全業種平均で1億4,564万円（同39.0%）増加した。これを業種別にみると、「情報」の25億8,465万円（85.7%）、「非鉄」の7億9,123万円（同166.4%）など、21業種で増加し、「石油」の6,165万円（同△30.2%）など、3業種で減少した。

ウ. 従業者1人当たり増減比……従業者1人当たりで増減比をみると、全業種平均で316万円（同29.9%）増加した。これを業種別にみると、「情報」の786万円（同46.1%）、「窯業」の734万円（同99.5%）など、20業種で増加し、「石油」の516万円（同△20.2%）など4業種で減少した。

第15図 産業別付加価値額構成比

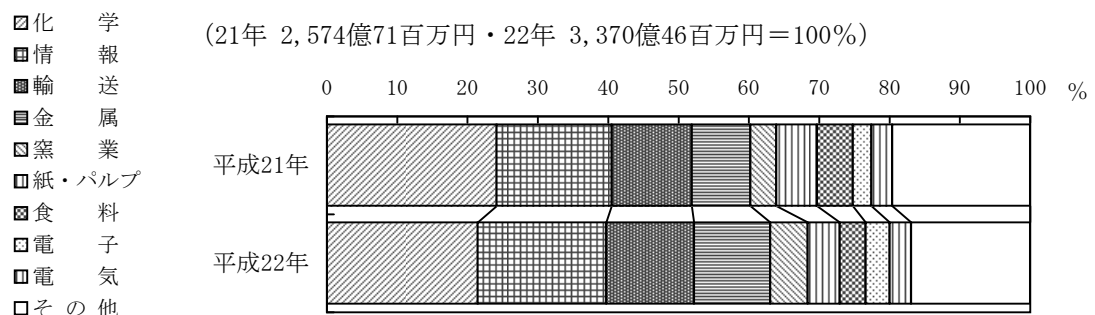

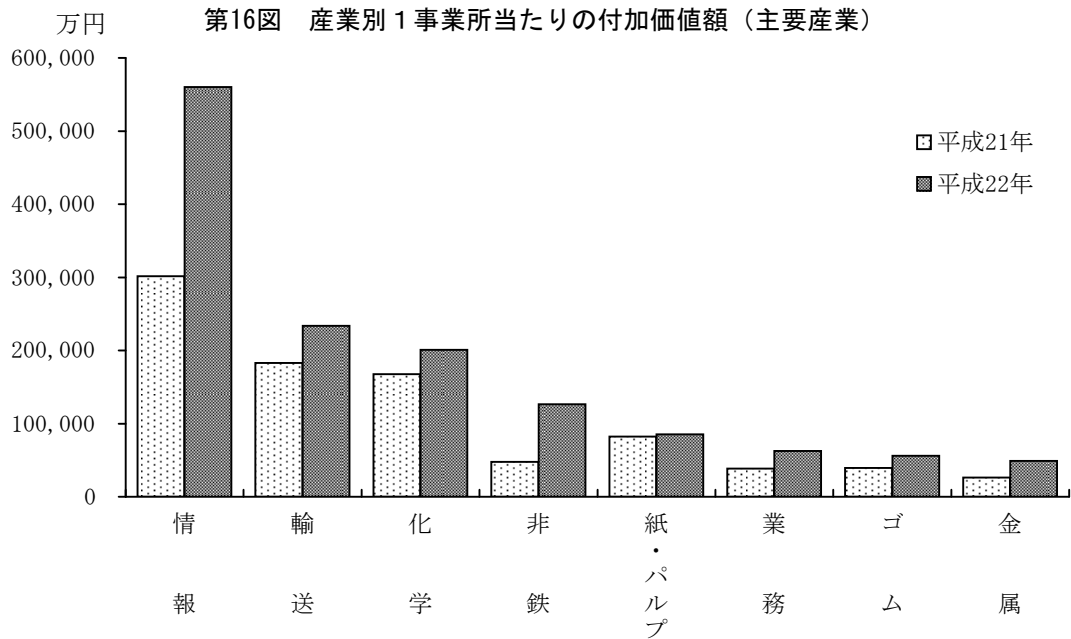

第11表 付 加 価 値 額

産業中分類	付 加 価 値 額 （従業者4人以上）						
	14年	15年	16年	17年	18年	19年	20年
合 計	458,377	443,793	480,459	480,922	457,636	360,982	354,444
09 食 料							12,723
10 飲 料							309
11 織 維							3,418
12 木 材							5,350
13 家 具							6,974
14 紙・パルプ							19,097
15 印 刷							2,439
16 化 学							62,472
17 石 油							X
18 プラスチック							6,787
19 ゴ ム							144
20 皮 革							X
21 窯 業							16,950
22 鉄 鋼							4,519
23 非 鉄							7,925
24 金 属							28,175
25 はん用							10,669
26 生 産							11,967
27 業 務							2,992
28 電 子							10,221
29 電 気							24,024
30 情 報							64,070
31 輸 送							49,998
32 そ の 他							2,575

日本標準産業分類の第12回改訂(平成19年11月6日総務省告示)に伴い、平成20年調査より工業統計用産業分類も改定した。工業統計の産業中分類の主な改定内容は次のとおり。

【産業中分類(2桁)ベースの改定概要】

- ①「繊維工業(衣服、その他の繊維製品を除く)」と「衣服・その他の繊維製品製造業」を統合し、「繊維工業」を新設。
- ②「一般機械器具製造業」、「精密機械器具製造業」及び「その他の製造業」の一部を再編(分割・統合)し、「はん用機械器具製造業」、「生産用機械器具製造業」、「業務用機械器具製造業」を新設。
- ③上記の再編(分割・統合)に伴って、「繊維工業(衣服、その他の繊維製品を除く)」、「衣服・その他の繊維製品製造業」、「一般機械器具製造業」、「精密機械器具製造業」を廃止。

第17図 産業別従業者1人当たりの付加価値額（主要産業）

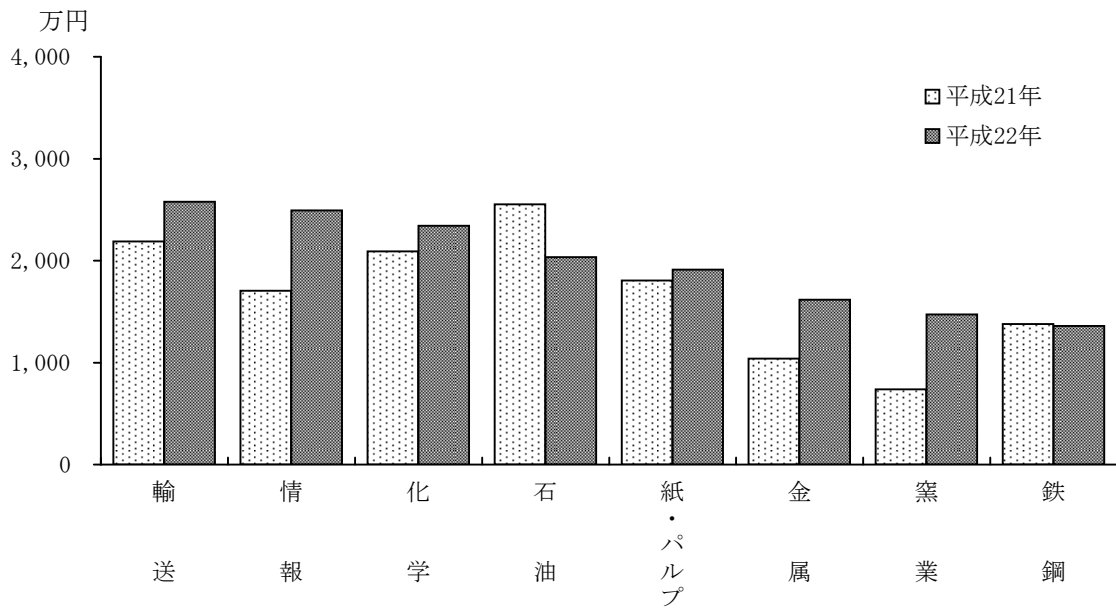

(単位 百万円)		構成比 (%)		対前年比 (%)	1事業所当たりの付加価値額(万円)		従業者1人当たりの付加価値額 (万円)	
21年	22年	21年	22年	22/21年	21年	22年	21年	22年
257,471	337,046	100.0	100.0	130.9	37,369	51,933	1,056	1,372
13,157	12,468	5.1	3.7	94.8	10,044	10,055	493	507
280	317	0.1	0.1	113.2	4,668	5,283	584	622
2,916	2,670	1.1	0.8	91.6	6,781	7,217	304	332
5,130	5,844	2.0	1.7	113.9	13,864	15,795	623	726
5,286	6,142	2.1	1.8	116.2	31,093	38,385	547	604
14,848	15,351	5.8	4.6	103.4	82,489	85,281	1,804	1,912
2,094	2,003	0.8	0.6	95.7	7,754	8,347	529	563
62,098	72,264	24.1	21.4	116.4	167,832	200,734	2,091	2,342
X	X	X	X	X	X	X	X	X
4,714	5,185	1.8	1.5	110.0	14,283	16,202	643	560
1,181	1,686	0.5	0.5	142.8	39,376	56,204	660	847
X	X	X	X	X	X	X	X	X
9,523	17,848	3.7	5.3	187.4	18,673	37,183	738	1,473
2,896	3,125	1.1	0.9	107.9	36,198	31,252	1,379	1,359
3,804	8,867	1.5	2.6	233.1	47,554	126,677	462	1,095
21,445	36,618	8.3	10.9	170.8	26,152	48,825	1,038	1,618
6,821	6,274	2.6	1.9	92.0	32,482	33,019	1,053	1,122
9,773	8,632	3.8	2.6	88.3	19,945	18,365	673	645
2,305	2,509	0.9	0.7	108.9	38,422	62,724	798	853
6,848	11,468	2.7	3.4	167.5	26,339	45,872	412	664
7,525	10,326	2.9	3.1	137.2	25,947	39,717	673	987
42,214	61,600	16.4	18.3	145.9	301,531	559,996	1,706	2,492
29,253	42,058	11.4	12.5	143.8	182,830	233,656	2,188	2,579
2,581	3,323	1.0	1.0	128.7	11,731	15,104	746	861

## 9. 県内他地区との比較（県速報値による概要）

### (1) 事業所数

#### ア. 概要

平成22年末の製造事業所数は4,166事業所で、前年に比べ242事業所（増加率△5.5%）減少した。

#### イ. 構成比

地区別に構成比をみると、「県中」の1,066事業所（構成比25.6%）、「県北」の925事業所（同22.2%）、「いわき」の649事業所（同15.6%）の順となっている。

また、各市別にみると、「いわき」が649事業所（同15.6%）で最も多く、次いで、「郡山」の444事業所（同10.7%）、「福島」の364事業所（同8.7%）の順となっている。

#### ウ. 対前年増減比

地区別に増減比をみると、「県中」の73事業所（増加率△6.4%）、「県北」の49事業所（同△5.0%）、「いわき」の40事業所（同△5.8%）、「会津」の29事業所（同△5.1%）など、全6地区で減少した。

また、各市別にみると、「いわき」の40事業所（同△5.8%）、「郡山」の38事業所（同△7.9%）、「福島」の22事業所（同△5.7%）、「会津」の17事業所（同△7.3%）、「白河」の17事業所（同△10.4%）など全市で減少した。

第12表 事業所数の県内他地区との比較

	事業所数（従業者数4人以上）							
	15年	16年	17年	18年	19年	20年	21年	22年
福島県	5,474	5,166	5,204	4,870	4,848	4,896	4,408	4,166
いわき地区	828	772	775	728	721	748	689	649
県北地区	1,191	1,127	1,156	1,079	1,081	1,060	974	925
県中地区	1,423	1,357	1,356	1,272	1,280	1,274	1,139	1,066
県南地区	569	534	537	500	495	528	463	442
会津地区	852	798	795	741	727	731	572	543
相双地区	611	578	585	550	544	555	489	462
いわき市	828	772	775	728	721	748	689	649
福島市	442	419	432	408	444	428	386	364
二本松市	112	108	210	194	192	196	177	167
伊達市	-	-	203	185	182	178	165	155
本宮市	-	-	-	100	103	103	99	98
郡山市	641	603	592	553	557	553	482	444
須賀川市	158	156	221	206	204	201	182	170
田村市	-	137	135	128	125	119	108	101
白河市	133	126	185	178	176	191	164	147
会津若松市	304	275	288	274	267	263	233	216
喜多方市	142	137	170	160	156	164	147	143
相馬市	121	121	120	109	108	114	95	90
南相馬市	166	154	248	239	238	242	213	202
町村計	2,427	2,158	1,625	1,408	1,375	1,396	1,268	1,220

第18図 福島県各市の事業所数

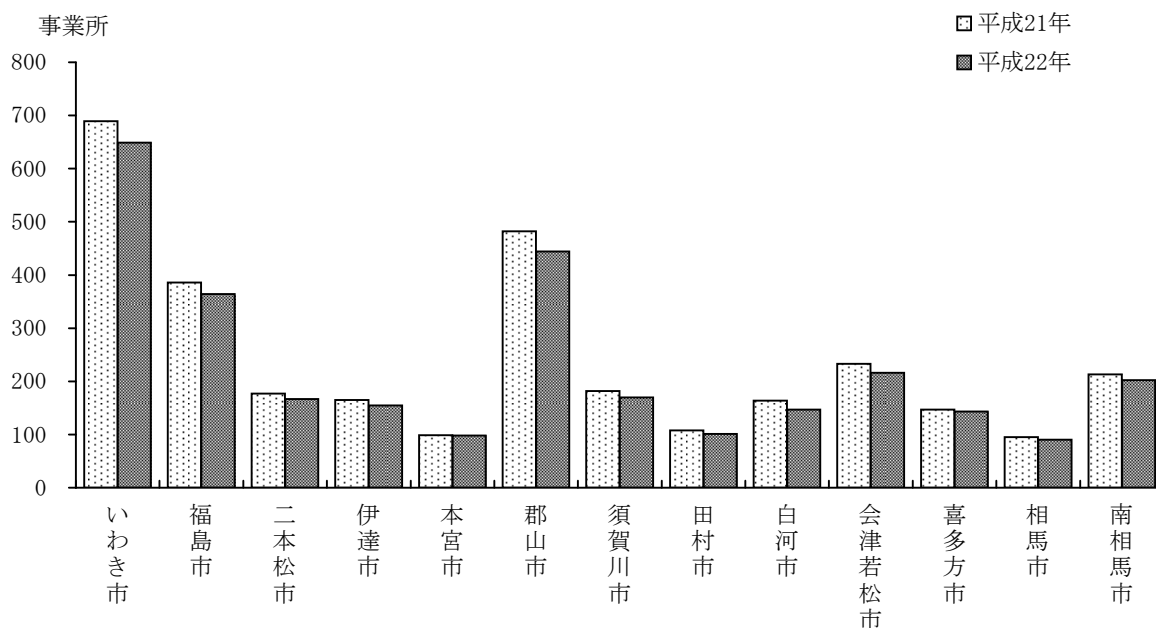

構成比 (%)		対前年比 (%)
21年	22年	
100.0	100.0	94.5
15.6	15.6	94.2
22.1	22.2	95.0
25.8	25.6	93.6
10.5	10.6	95.5
13.0	13.0	94.9
11.1	11.1	94.5
15.6	15.6	94.2
8.8	8.7	94.3
4.0	4.0	94.4
3.7	3.7	93.9
2.2	2.4	99.0
10.9	10.7	92.1
4.1	4.1	93.4
2.5	2.4	93.5
3.7	3.5	89.6
5.3	5.2	92.7
3.3	3.4	97.3
2.2	2.2	94.7
4.8	4.8	94.8
28.8	29.3	96.2

第19図 福島県の地区別事業所数構成比

(21年 4,408事業所・22年 4,166事業所=100%)

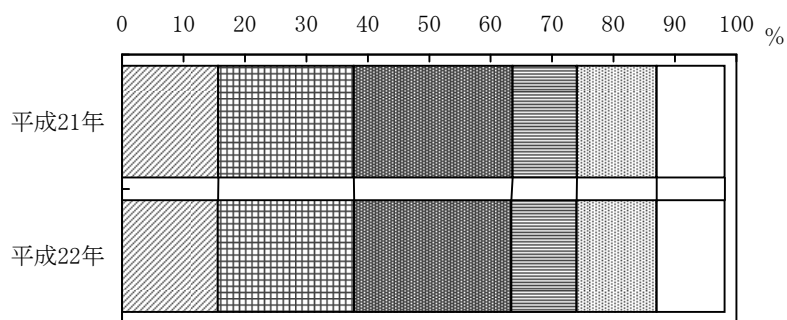

■ いわき地区 ■ 県北地区 ■ 県中地区  
 ■ 県南地区 ■ 会津地区 □ 相双地区

【注意事項】

- 第12表の各地区の領域は市町村合併のため、必ずしも一定ではない。
- 南相馬市のH15～H16年の数値については、原町市の数値を掲載。



9. 県内他地区との比較……つづき

(2) 従業者数

ア. 概要

平成22年末の製造業従業者数は161,557人で、前年に比べ6,024人(増加率△3.6%)減少した。また、1事業所当たりでは38.8人となり、0.8人(同2.0%)増加した。

イ. 構成比

地区別に構成比をみると、「県中」の41,346人(構成比25.6%)、「県北」の40,746人(同25.2%)、「いわき」の24,561人(同15.2%)となり、これら3地区で全体の約6割を占めている。

また、各市別にみると、「いわき」が24,561人(同15.2%)で最も多く、次いで、「郡山」の19,262人(同11.9%)、「福島」の17,842人(同11.0%)、「会津若松」の8,191人(同5.1%)の順となっている。

ウ. 対前年増減比

地区別に増減比をみると、「いわき」の183人(増加率0.8%)で増加したが、「県中」の1,865人(増加率△4.3%)、「県北」の1,756人(同△4.1%)、「県南」の1,209人(同△5.8%)など5地区で減少した。

また、各市別にみると、「喜多方」が188人(増加3.9%)など、5市で増加したが、「郡山」が1,106人(同△5.4%)、「会津若松」が942人(同△10.3%)など8市で減少した。

第13表 従業者数の県内他地区との比較

地区・市	従業者数(従業者4人以上) (単位人)							
	15年	16年	17年	18年	19年	20年	21年	22年
福島県	179,415	180,936	182,399	185,391	192,594	184,788	167,581	161,557
いわき地区	27,007	27,231	27,820	28,288	29,056	27,347	24,378	24,561
県北地区	43,918	44,038	44,658	45,021	47,504	45,151	42,502	40,746
県中地区	46,584	46,650	47,563	47,286	49,482	47,614	43,211	41,346
県南地区	20,917	21,905	22,072	23,626	24,268	23,733	21,011	19,802
会津地区	24,891	25,100	24,802	24,927	25,490	24,305	19,348	18,585
相双地区	16,098	16,012	15,484	16,243	16,794	16,638	15,265	14,741
いわき市	27,007	27,231	27,820	28,288	29,056	27,347	24,378	24,561
福島市	18,688	18,357	18,478	18,683	20,495	19,583	18,678	17,842
二本松市	4,558	4,700	7,790	7,813	7,927	7,923	7,024	6,414
伊達市	-	-	6,067	6,567	6,644	5,892	5,914	5,436
本宮市	-	-	-	5,495	6,378	5,940	5,428	5,573
郡山市	21,439	21,122	21,663	21,559	22,941	22,260	20,368	19,262
須賀川市	6,569	6,608	8,091	7,898	8,555	7,787	7,240	6,813
田村市	-	4,785	4,809	4,710	4,729	4,642	4,107	4,172
白河市	5,507	5,731	7,849	7,820	7,940	7,794	7,466	6,961
会津若松市	10,428	10,292	10,910	10,963	11,548	11,068	9,133	8,191
喜多方市	4,253	4,502	5,579	5,684	5,749	5,392	4,801	4,989
相馬市	4,030	4,202	4,183	4,673	4,900	5,016	4,576	3,957
南相馬市	4,271	4,261	6,047	6,017	6,116	6,020	5,463	5,471
町村計	72,665	69,145	53,113	49,221	49,616	48,124	43,005	41,915

第20図 福島県各市の従業者数

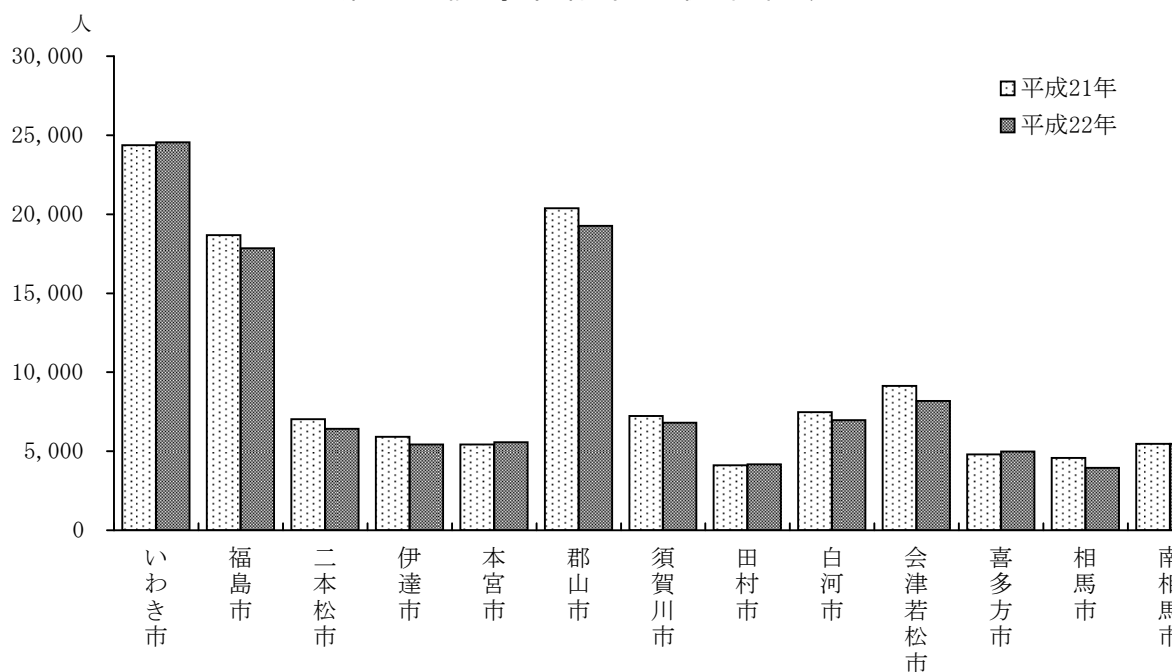

構成比 (%)		対前年比 (%)
21年	22年	
100.0	100.0	96.4
14.5	15.2	100.8
25.4	25.2	95.9
25.8	25.6	95.7
12.5	12.3	94.2
11.5	11.5	96.1
9.1	9.1	96.6
14.5	15.2	100.8
11.1	11.0	95.5
4.2	4.0	91.3
3.5	3.4	91.9
3.2	3.4	102.7
12.2	11.9	94.6
4.3	4.2	94.1
2.5	2.6	101.6
4.5	4.3	93.2
5.4	5.1	89.7
2.9	3.1	103.9
2.7	2.4	86.5
3.3	3.4	100.1
25.7	25.9	97.5

第21図 福島県の地区別従業者数構成比

(21年 167,581人・22年 161,557人=100%)

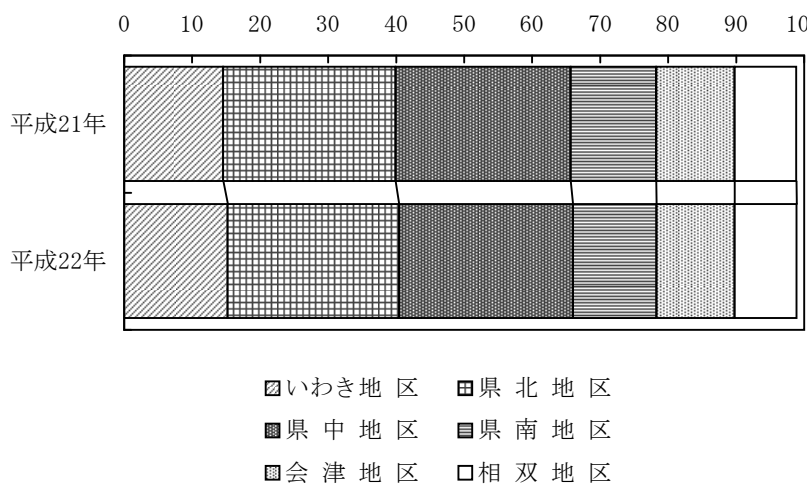

【注意事項】

- 第13表の各地区の領域は市町村合併のため、必ずしも一定ではない。
- 南相馬市のH15～H16年の数値については、原町市の数値を掲載。

県各市の従業者数

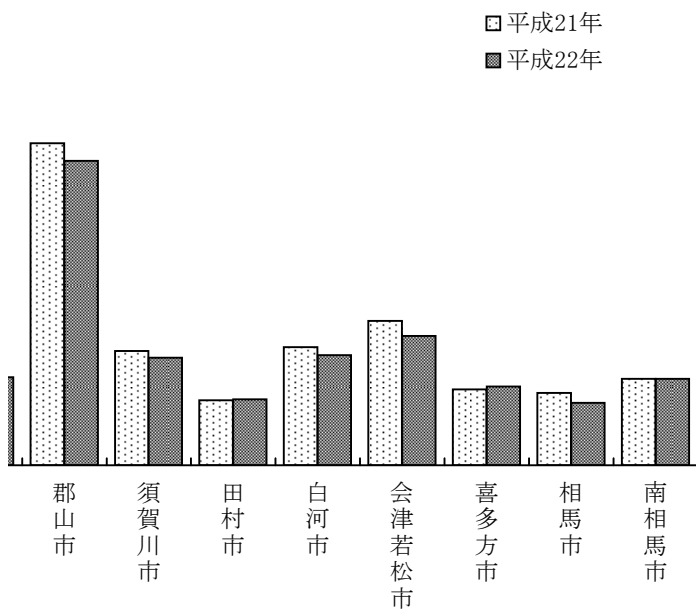

第21図 福島県の地区別従業者数構成比

(21年 167,581人・22年 161,557人=100%)

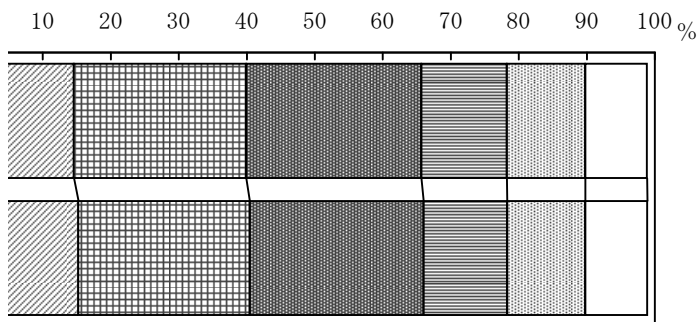

- いわき地区
- 会津地区
- 県北地区
- 県中地区
- 県南地区
- 相双地区

9. 県内他地区との比較……つづき

(3) 製造品出荷額等

ア. 概 要

平成22年1年間の製造品出荷額等は4兆9,960億円で、前年に比べ2,715億円(増加率5.7%)増加した。また、1事業所当たりでは11億9,924万円となり、前年に比べ1億2,743万円(同11.9%)、従業者1人当たりは3,092万円となり、前年に比べ273万円(同9.7%)増加した。

イ. 地区別構成比と増減比

地区別に構成比をみると、「県北」の1兆3,246億円(構成比26.5%)、「県中」の1兆2,490億円(同25.0%)、「いわき」の9,703億円(同19.4%)の順となっている。

また、対前年増減比をみると、「いわき」が1,374億円(増加率16.5%)、「県中」が700億円(同5.9%)など、4地区で増加し、「相双」の80億円(同△2.2%)など、2地区で減少した。

ウ. 市別構成比と増減比

各市別に構成比をみると、「いわき」が9,703億円(構成比19.4%)で最も多く、次いで、「郡山」の8,017億円(同16.0%)、「福島」の6,515億円(同13.0%)、「本宮」の2,607億円(同5.2%)の順となっている。

また、対前年増減比をみると、「いわき」が1,374億円(増加率16.5%)、「郡山」が645億円(同8.7%)、「白河」が448億円(同22.8%)など、10市で増加し、「相馬」の259億円(同△15.9%)など、3市で減少した。

第14表 製造品出荷額等の県内他地区との比較(従業者数4人以上の事業所)

地区・市	製造品出荷額等 (単位 百万円)					
	15年	16年	17年	18年	19年	20年
福島県	5,220,419	5,485,297	5,568,577	5,914,656	6,180,558	5,984,495
いわき地区	1,037,106	1,064,954	1,070,077	1,074,078	1,066,791	1,094,523
県北地区	1,387,059	1,384,794	1,436,003	1,501,818	1,621,572	1,584,177
県中地区	1,319,887	1,517,819	1,496,831	1,595,889	1,604,548	1,458,315
県南地区	666,219	710,359	745,285	815,382	899,130	890,739
会津地区	470,666	484,793	493,405	555,669	557,307	513,253
相双地区	339,481	322,578	326,976	371,820	431,211	443,488
いわき市	1,037,106	1,064,954	1,070,077	1,074,078	1,066,791	1,094,523
福島市	592,183	616,351	660,816	715,987	813,756	794,471
二本松市	103,278	126,248	176,332	181,093	179,249	183,660
伊達市	-	-	254,399	247,075	234,300	221,494
本宮市	-	-	-	224,159	267,461	264,961
郡山市	802,856	972,306	966,697	1,050,930	1,019,866	893,428
須賀川市	167,521	174,148	198,721	204,149	231,303	207,215
田村市	-	71,371	76,624	78,439	79,678	79,969
白河市	219,748	222,242	274,311	279,956	298,190	285,081
会津若松市	257,465	260,601	294,574	334,073	322,851	297,466
喜多方市	73,634	72,617	74,672	103,355	107,708	93,229
相馬市	106,429	96,825	103,599	141,729	200,148	206,808
南相馬市	77,167	73,809	101,373	103,384	102,270	103,880
町村計	1,783,030	1,733,826	1,316,383	1,176,250	1,256,986	1,258,310

第22図 福島県各市の製造品出荷額等

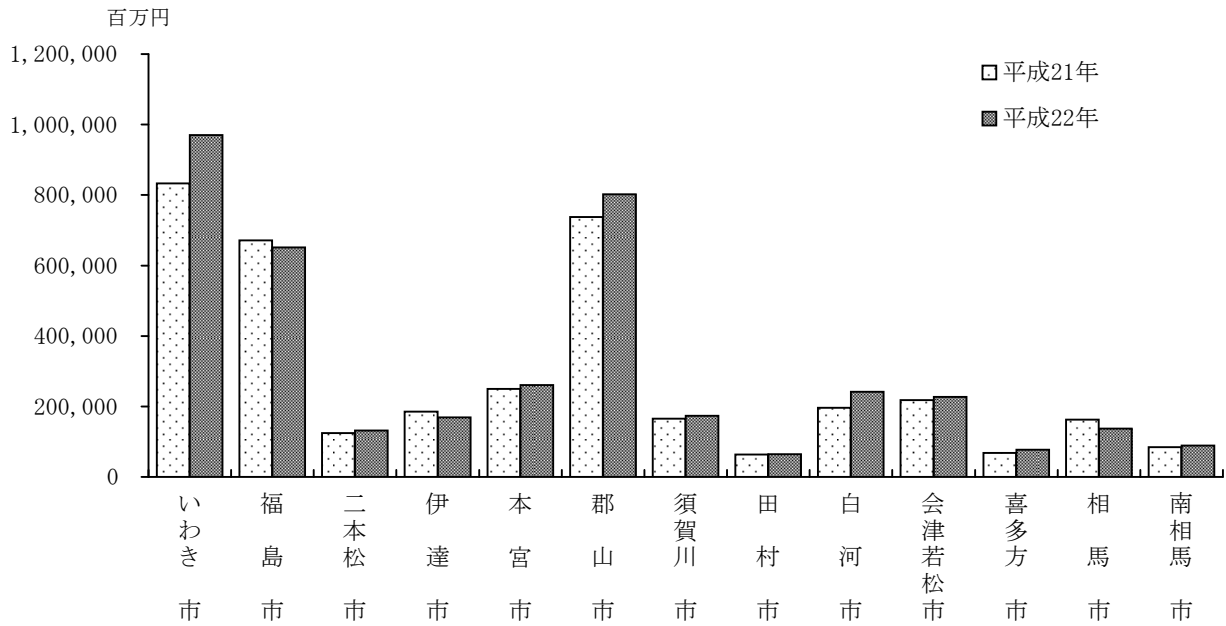

		構成比 (%)		対前年比 (%)	1事業所当たり	1従業員当たり
21年	22年	21年	22年	22/21年	出荷額等(万円)	出荷額等(万円)
4,724,529	4,996,038	100.0	100.0	105.7	119,924	3,092
832,999	970,349	17.6	19.4	116.5	149,515	3,951
1,328,862	1,324,647	28.1	26.5	99.7	143,205	3,251
1,178,986	1,249,014	25.0	25.0	105.9	117,168	3,021
643,690	695,880	13.6	13.9	108.1	157,439	3,514
362,077	386,469	7.7	7.7	106.7	71,173	2,079
356,603	348,591	7.5	7.0	97.8	75,453	2,365
832,999	970,349	17.6	19.4	116.5	149,515	3,951
670,958	651,468	14.2	13.0	97.1	178,975	3,651
124,375	131,772	2.6	2.6	105.9	78,905	2,054
185,109	169,247	3.9	3.4	91.4	109,192	3,113
249,653	260,678	5.3	5.2	104.4	265,998	4,678
737,238	801,728	15.6	16.0	108.7	180,569	4,162
165,137	173,240	3.5	3.5	104.9	101,906	2,543
63,255	64,780	1.3	1.3	102.4	64,139	1,553
196,647	241,471	4.2	4.8	122.8	164,266	3,469
218,424	227,524	4.6	4.6	104.2	105,335	2,778
68,456	77,055	1.4	1.5	112.6	53,885	1,545
162,775	136,921	3.4	2.7	84.1	152,135	3,460
84,095	89,225	1.8	1.8	106.1	44,171	1,631
965,409	1,000,579	20.4	20.0	103.6	82,015	2,387

9. 県内他地区との比較……つづき

エ. 地区別1事業所当たり製造品出荷額等と増減比

1事業所当たりの製造品出荷額等をみると、「県南」の15億7,439万円が最も多く、次いで「いわき」の14億9,515万円、「県北」の14億3,205万円の順となっている。

また、対前年増減比をみると、「いわき」が2億8,615万円（増加率23.7%）、「県南」が1億8,413万円（同13.2%）、「県中」が1億3,658万円（同13.2%）など、全6地区で増加した。

オ. 市別1事業所当たり製造品出荷額等と増減比

市別に1事業所当たりの製造品出荷額等をみると、「本宮」の26億5,998万円が最も多く、次いで、「郡山」の18億569万円、「福島」の17億8,975万円の順となっている。

また、対前年増減比をみると、「白河」が4億4,359万円（増加率37.0%）、「いわき」が2億8,615万円（同23.7%）、「郡山」が2億7,615万円（同18.1%）など、11市で増加し、「相馬」が1億9,207万円（同△11.2%）など、2市で減少した。

カ. 地区別従業者1人当たり製造品出荷額等と増減比

従業者1人当たりの製造品出荷額等をみると、「いわき」の3,951万円が最も多く、次いで、「県南」の3,514万円、「県北」の3,251万円の順となっている。

また、対前年増減比をみると、「いわき」が534万円（増加率15.6%）、「県南」が451万円（同14.7%）など全6地区で増加した。

キ. 市別従業者1人当たり製造品出荷額等と増減比

市別に従業者1人当たりの製造品出荷額等をみると、「本宮」の4,678万円が最も多く、次いで「郡山」の4,162万円、「いわき」の3,951万円などの順となっている。

また、対前年増減比をみると、「白河」が835万円（増加率31.7%）、「郡山」が543万円（同15.0%）、「いわき」が534万円（同15.6%）など、11市で増加し、「相馬」が97万円（同△2.7%）など、2市で減少した。

第23図 福島県の地区別製造品出荷額等構成比

(21年 4兆7,245億29百万円・22年 4兆9,960億38百万円=100%)

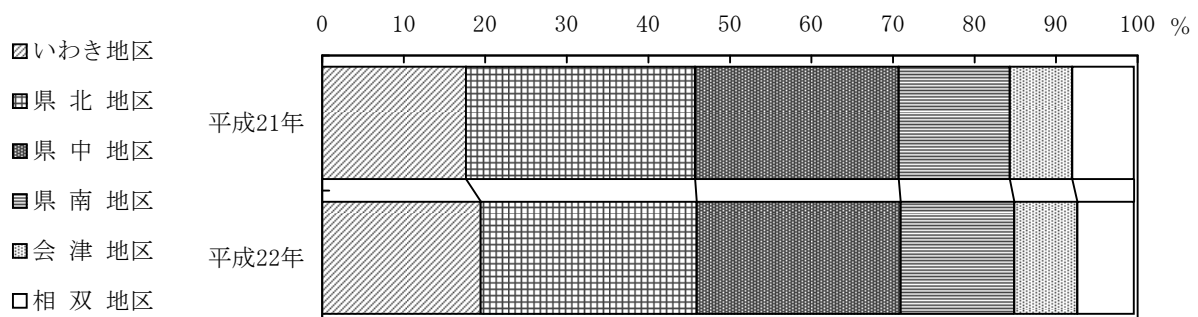

第24図 福島県各市の1事業所当たり製造品出荷額等

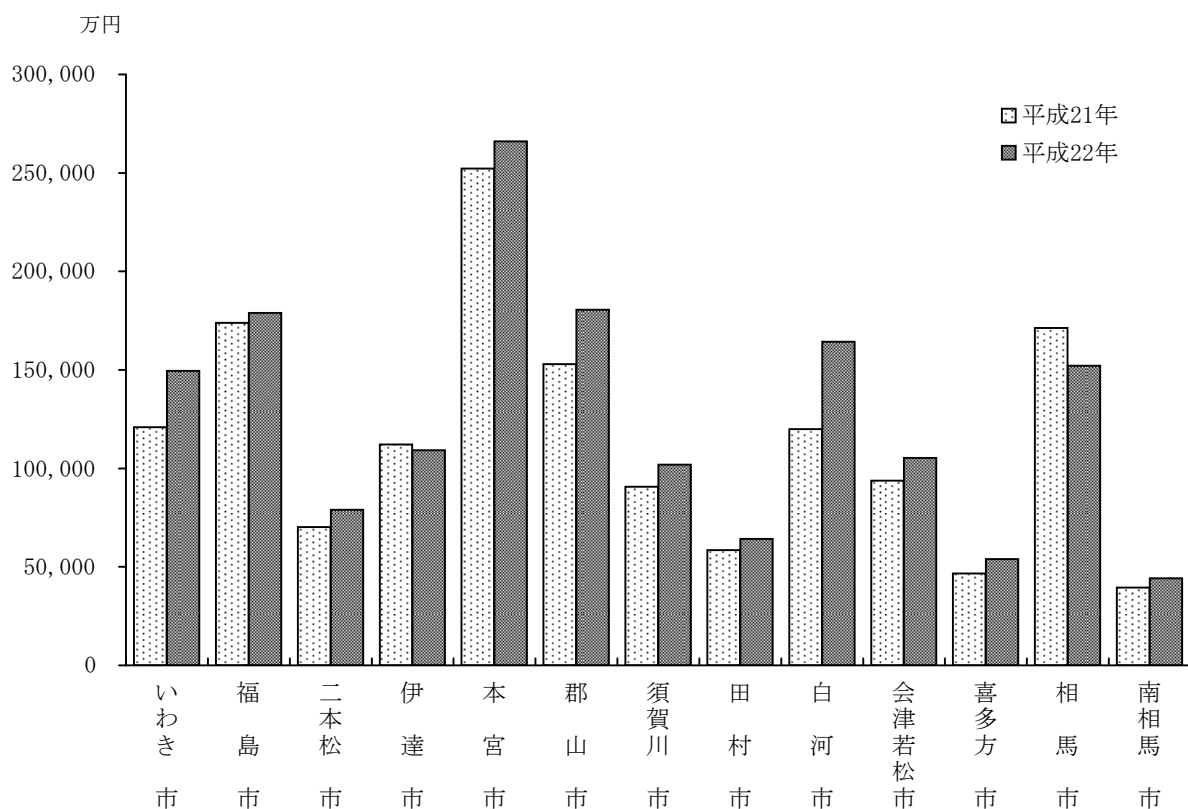

第25図 福島県各市の従業者1人当たり製造品出荷額等

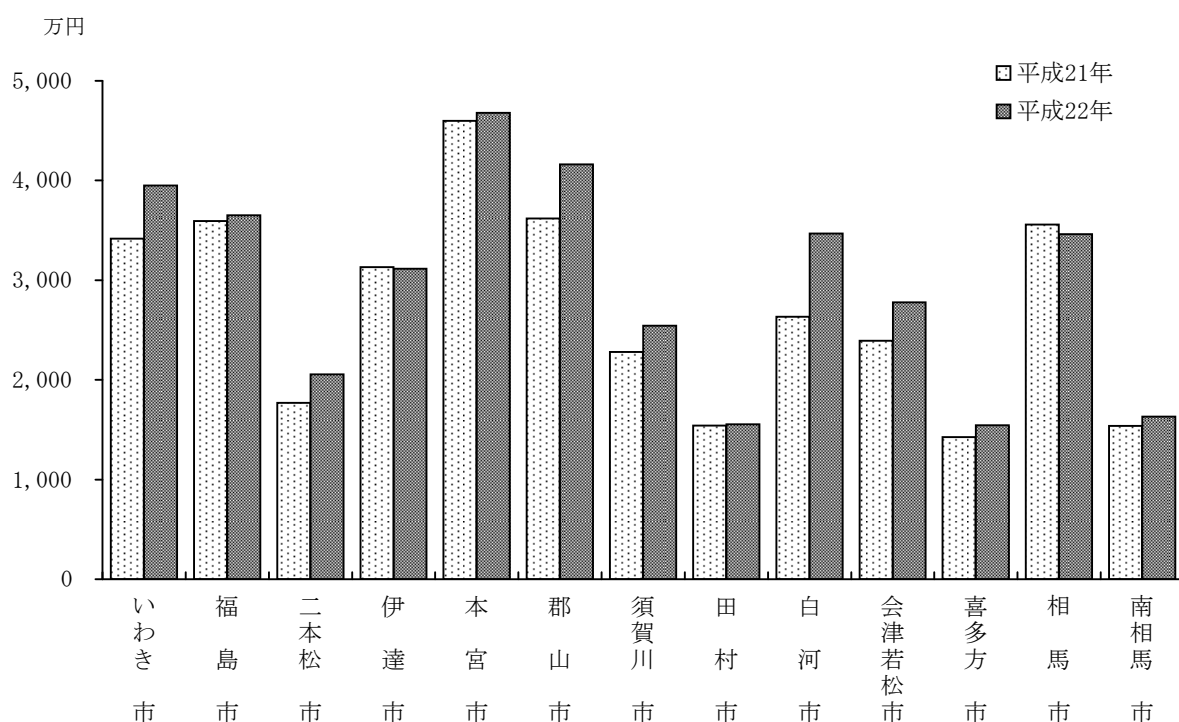

9. 県内他地区との比較……つづき

(4) 各市別事業所数, 従業者数, 製造品出荷額等の推移(従業者4人以上の事業所)

※ 県内のデータは県公表値(速報値)であり、いわき市独自集計と一致しない場合があります。

事業所数

区 分	10年	11年	12年	13年	14年
福島県	6,958	6,445	6,335	5,847	5,433
いわき市	1,101	1,004	992	886	811
福島市	573	525	502	446	440
二本松市	146	138	131	122	116
伊達市	-	-	-	-	-
本宮市	-	-	-	-	-
郡山市	779	718	694	685	639
須賀川市	205	194	188	179	167
田村市	-	-	-	-	-
白河市	172	162	168	144	133
会津若松市	390	342	325	287	269
喜多方市	165	152	154	158	142
相馬市	142	134	137	129	127
南相馬市	203	195	202	182	169
町村計	3,082	2,881	2,842	2,629	2,420

従業者数

区 分	10年	11年	12年	13年	14年
福島県	214,307	203,652	201,627	190,599	179,644
いわき市	34,391	32,302	31,328	29,292	27,101
福島市	23,011	21,801	21,455	20,048	18,928
二本松市	5,350	5,185	4,985	4,619	4,464
伊達市	-	-	-	-	-
本宮市	-	-	-	-	-
郡山市	24,642	22,944	22,860	23,567	21,272
須賀川市	7,002	7,003	6,860	6,459	6,536
田村市	-	-	-	-	-
白河市	6,095	5,822	5,755	5,304	4,846
会津若松市	11,378	10,571	10,804	10,151	9,913
喜多方市	4,915	4,703	4,608	4,564	4,363
相馬市	4,151	4,362	4,331	4,143	3,904
南相馬市	5,508	5,331	5,204	4,615	4,583
町村計	87,864	83,628	83,437	77,837	73,734

製造品出荷額等

区 分	10年	11年	12年	13年	14年
福島県	5,530,861	5,389,683	5,708,716	5,350,941	5,155,135
いわき市	1,069,801	1,033,912	1,043,504	1,025,241	1,054,910
福島市	729,819	694,635	698,693	652,294	626,012
二本松市	116,374	112,964	120,283	109,147	103,749
伊達市	-	-	-	-	-
本宮市	-	-	-	-	-
郡山市	841,402	836,232	857,562	812,750	785,192
須賀川市	195,480	192,192	206,930	168,170	179,247
田村市	-	-	-	-	-
白河市	215,545	209,252	214,456	189,318	186,290
会津若松市	292,866	264,560	278,756	290,681	264,269
喜多方市	87,197	84,994	81,594	79,112	76,437
相馬市	118,563	128,000	133,233	115,222	101,444
南相馬市	97,182	88,584	89,700	73,596	82,579
町村計	1,766,632	1,744,359	1,984,006	1,835,409	1,695,006



15年	16年	17年	18年	19年	20年	21年	22年
5,474	5,166	5,204	4,870	4,848	4,896	4,408	4,166
828	772	775	728	721	748	689	649
442	419	432	408	444	428	386	364
112	108	210	194	192	196	177	167
-	-	203	185	182	178	165	155
-	-	-	100	103	103	99	98
641	603	592	553	557	553	482	444
158	156	221	206	204	201	182	170
-	137	135	128	125	119	108	101
133	126	185	178	176	191	164	147
304	275	288	274	267	263	233	216
142	137	170	160	156	164	147	143
121	121	120	109	108	114	95	90
166	154	248	239	238	242	213	202
2,427	2,158	1,625	1,408	1,375	1,396	1,268	1,220

(単位 人)

15年	16年	17年	18年	19年	20年	21年	22年
179,415	180,936	182,399	185,391	192,594	184,788	167,581	161,557
27,007	27,231	27,820	28,288	29,056	27,347	24,378	24,561
18,688	18,357	18,478	18,683	20,495	19,583	18,678	17,842
4,558	4,700	7,790	7,813	7,927	7,923	7,024	6,414
-	-	6,067	6,567	6,644	5,892	5,914	5,436
-	-	-	5,495	6,378	5,940	5,428	5,573
21,439	21,122	21,663	21,559	22,941	22,260	20,368	19,262
6,569	6,608	8,091	7,898	8,555	7,787	7,240	6,813
-	4,785	4,809	4,710	4,729	4,642	4,107	4,172
5,507	5,731	7,849	7,820	7,940	7,794	7,466	6,961
10,428	10,292	10,910	10,963	11,548	11,068	9,133	8,191
4,253	4,502	5,579	5,684	5,749	5,392	4,801	4,989
4,030	4,202	4,183	4,673	4,900	5,016	4,576	3,957
4,271	4,261	6,047	6,017	6,116	6,020	5,463	5,471
72,665	69,145	53,113	49,221	49,616	48,124	43,005	41,915

(単位 百万円)

15年	16年	17年	18年	19年	20年	21年	22年
5,220,419	5,485,297	5,568,577	5,914,656	6,180,558	5,984,495	4,724,530	4,996,038
1,037,106	1,064,954	1,070,077	1,074,078	1,066,791	1,094,523	832,999	970,349
592,183	616,351	660,816	715,987	813,756	794,471	670,958	651,468
103,278	126,248	176,332	181,093	179,249	183,660	124,375	131,772
-	-	254,399	247,075	234,300	221,494	185,109	169,247
-	-	-	224,159	267,461	264,961	249,653	260,678
802,856	972,306	966,697	1,050,930	1,019,866	893,428	737,238	801,728
167,521	174,148	198,721	204,149	231,303	207,215	165,137	173,240
-	71,371	76,624	78,439	79,678	79,969	63,255	64,780
219,748	222,242	274,311	279,956	298,190	285,081	196,647	241,471
257,465	260,601	294,574	334,073	322,851	297,466	218,424	227,524
73,634	72,617	74,672	103,355	107,708	93,229	68,456	77,055
106,429	96,825	103,599	141,729	200,148	206,808	162,775	136,921
77,167	73,809	101,373	103,384	102,270	103,880	84,095	89,225
1,783,030	1,733,826	1,316,383	1,176,250	1,256,986	1,258,310	965,409	1,000,579

# Ⅲ 統 計 表

## 1. 産業別・規模別統計表

1. 産業別・規模別統計表

産業中分類	総 数 （「1～3人」を除く）						製 造 品 出荷額等	事業所数	計
	事業所数	従 業 者 数							
		計	（内） 常 用 労 働 者						
			計	男	女				
平成21年	689	24,378	24,287	16,975	7,312	83,299,906	260	1,575	
平成22年	649	24,561	24,479	17,242	7,237	97,034,922	244	1,495	
09 食 料	124	2,458	2,426	827	1,599	X	57	342	
10 飲 料	6	51	51	36	15	X	4	28	
11 織 維	37	805	793	214	579	573,840	16	110	
12 木 材	37	805	801	656	145	X	13	79	
13 家 具	16	1,017	1,015	841	174	2,638,792	10	62	
14 紙・パルプ	18	803	799	635	164	X	6	39	
15 印 刷	24	356	355	225	130	418,716	13	77	
16 化 学	36	3,086	3,086	2,585	501	18,274,486	4	28	
17 石 油	2	14	14	12	2	X	2	14	
18 プラスチック	32	926	924	646	278	X	11	68	
19 ゴ ム	3	199	199	151	48	574,268	1	9	
20 皮 革	2	74	73	28	45	X	-	-	
21 窯 業	48	1,212	1,206	1,003	203	X	17	106	
22 鉄 鋼	10	230	229	196	33	1,022,651	2	12	
23 非 鉄	7	810	810	740	70	4,614,779	1	4	
24 金 属	75	2,263	2,262	1,786	476	X	33	196	
25 は ん 用	19	559	559	455	104	X	6	33	
26 生 産	47	1,338	1,337	1,068	269	X	16	92	
27 業 務	4	294	294	222	72	473,751	1	4	
28 電 子	25	1,726	1,724	858	866	X	2	14	
29 電 気	26	1,046	1,046	712	334	2,262,092	8	50	
30 情 報	11	2,472	2,472	1,767	705	22,129,990	3	22	
31 輸 送	18	1,631	1,626	1,352	274	11,844,408	5	30	
32 そ の 他	22	386	378	227	151	1,162,952	13	76	

(単位 人・万円)

4 ~ 9 人			10 ~ 29 人						
従業者数			製造品 出荷額等	事業所数	従業者数			製造品 出荷額等	
(内) 常用労働者					計	(内) 常用労働者			
計	男	女				計	男		女
1,504	869	635	1,445,709	265	4,638	4,618	2,810	1,808	7,959,613
1,431	817	614	1,442,245	249	4,498	4,480	2,796	1,684	8,045,662
314	102	212	230,988	52	884	880	308	572	1,056,012
28	21	7	22,336	2	23	23	15	8	X
102	22	80	70,821	13	245	241	37	204	99,546
75	55	20	96,943	19	353	353	270	83	824,500
60	42	18	46,972	1	27	27	19	8	X
36	10	26	24,247	3	48	47	34	13	39,224
76	41	35	64,432	8	156	156	103	53	183,212
28	22	6	113,892	12	224	224	194	30	1,177,862
14	12	2	X	-	-	-	-	-	-
68	44	24	76,822	17	335	333	220	113	667,342
9	5	4	X	1	16	16	2	14	X
-	-	-	-	1	23	22	3	19	X
103	80	23	196,406	24	437	434	363	71	1,221,661
11	8	3	X	7	107	107	93	14	467,789
4	3	1	X	1	12	12	11	1	X
195	147	48	182,294	29	466	466	375	91	850,039
33	26	7	21,092	7	121	121	91	30	243,389
91	72	19	80,057	18	357	357	309	48	466,184
4	3	1	X	-	-	-	-	-	-
12	-	12	X	9	183	183	62	121	96,285
50	33	17	40,711	11	192	192	120	72	171,501
22	7	15	9,135	3	60	60	25	35	46,414
27	18	9	10,780	4	92	90	71	19	141,615
69	44	25	53,264	7	137	136	71	65	157,361

1. 産業別・規模別統計表 …… つづき

産業中分類	30 ～ 99 人					製造品 出荷額等	事業所数	計
	事業所数	従業者数			計			
		計	男	女				
平成21年	116	6,461	6,461	4,059	2,402	15,116,058	48	11,704
平成22年	106	6,078	6,078	3,797	2,281	14,953,185	50	12,490
09 食料	13	742	742	239	503	1,316,225	2	490
10 飲料	-	-	-	-	-	-	-	-
11 繊維	8	450	450	155	295	403,473	-	-
12 木材	4	226	226	196	30	861,030	1	147
13 家具	2	138	138	99	39	X	3	790
14 紙・パルプ	7	362	362	265	97	1,254,390	2	354
15 印刷	3	123	123	81	42	171,072	-	-
16 化学	12	732	732	606	126	3,596,892	8	2,102
17 石油	-	-	-	-	-	-	-	-
18 プラスチック	1	97	97	44	53	X	3	426
19 ゴム	-	-	-	-	-	-	1	174
20 皮革	1	51	51	25	26	X	-	-
21 窯業	5	294	294	200	94	1,163,722	2	375
22 鉄鋼	-	-	-	-	-	-	1	111
23 非鉄	2	119	119	103	16	X	3	675
24 金属	11	586	586	421	165	2,169,300	2	1,015
25 はん用	5	287	287	256	31	1,165,496	1	118
26 生産	12	698	698	560	138	836,206	1	191
27 業務	2	183	183	122	61	X	1	107
28 電子	8	435	435	122	313	280,862	6	1,094
29 電気	4	240	240	97	143	139,274	3	564
30 情報	-	-	-	-	-	-	5	2,390
31 輸送	5	244	244	185	59	426,999	4	1,265
32 その他	1	71	71	21	50	X	1	102

(単位 人・万円)

100 人 以 上			
従 業 者 数			製 造 品 出 荷 額 等
(内) 常 用 勞 働 者			
計	男	女	
11,704	9,237	2,467	58,778,526
12,490	9,832	2,658	72,593,830
490	178	312	X
-	-	-	-
-	-	-	-
147	135	12	X
790	681	109	2,287,283
354	326	28	X
-	-	-	-
2,102	1,763	339	13,385,840
-	-	-	-
426	338	88	1,133,383
174	144	30	X
-	-	-	-
375	360	15	X
111	95	16	X
675	623	52	4,191,358
1,015	843	172	X
118	82	36	X
191	127	64	X
107	97	10	X
1,094	674	420	2,424,762
564	462	102	1,910,606
2,390	1,735	655	22,074,441
1,265	1,078	187	11,265,014
102	91	11	X

1. 産業別・規模別統計表 …… つづき

産業中分類	製 造 品 出 荷 額 等				
	総 額	製 造 品 出 荷 額	加 工 賃 収 入 額	修 理 料 収 入 額	そ の 他
平成21年	83,299,906	65,424,106	3,202,067	56,828	14,672,733
平成22年	97,034,922	75,031,500	3,456,637	61,535	18,535,758
09 食 料	3,733,822	3,290,505	391,332	-	51,985
10 飲 料	47,741	47,741	-	-	-
11 繊 維	573,840	352,887	220,175	243	778
12 木 材	2,169,208	1,935,663	57,478	-	176,067
13 家 具	2,638,792	2,626,609	2,195	-	9,988
14 紙・パルプ	6,196,474	6,172,316	22,187	-	1,971
15 印 刷	418,716	398,660	13,056	-	7,000
16 化 学	18,274,486	17,135,040	24,282	-	1,114,537
17 石 油	X	X	X	X	X
18 プラスチック	2,041,695	1,689,526	34,208	-	317,961
19 ゴ ム	574,268	571,844	2,400	-	24
20 皮 革	X	X	X	X	X
21 窯 業	4,005,589	3,909,087	25,704	-	70,798
22 鉄 鋼	1,022,651	916,601	26,124	-	79,926
23 非 鉄	4,614,779	3,352,497	1,199,867	-	62,415
24 金 属	6,690,268	5,320,676	458,108	4,002	911,484
25 は ん 用	1,546,643	1,385,198	40,633	34,900	120,812
26 生 産	1,703,988	1,481,810	202,589	3,627	19,589
27 業 務	473,751	473,751	-	-	-
28 電 子	2,803,575	1,776,186	278,628	-	748,761
29 電 気	2,262,092	2,143,965	113,207	305	4,920
30 情 報	22,129,990	7,058,427	267,847	-	14,803,716
31 輸 送	11,844,408	11,772,043	38,049	18,458	23,916
32 そ の 他	1,162,952	1,139,204	16,943	-	6,805

(注) ・生産額は従業者29人以下の事業所については、製造品出荷額等で代用してある。  
付加価値額は従業者29人以下の事業所は、粗付加価値額で代用してある。

(単位 万円)

現金給与額	原材料 使用額等	生産額	付加価値額
10,896,463	51,625,113	67,831,446	25,747,089
10,844,848	58,491,080	78,388,721	33,704,649
585,105	2,384,369	3,682,290	1,246,840
14,521	12,647	47,741	31,698
170,448	291,108	573,123	267,025
244,957	1,496,069	1,969,749	584,432
443,002	1,945,017	2,636,781	614,158
381,522	3,961,608	6,144,926	1,535,053
105,705	197,519	410,498	200,320
1,778,351	9,290,845	17,166,759	7,226,440
X	X	X	X
303,575	1,443,553	1,702,987	518,464
85,312	376,656	564,971	168,612
X	X	X	X
514,218	1,977,132	3,912,292	1,784,761
96,520	690,630	949,763	312,519
452,305	3,089,505	4,529,682	886,737
903,322	2,700,117	5,822,980	3,661,844
222,382	849,050	1,416,584	627,367
462,365	738,792	1,679,508	863,161
111,645	216,427	486,266	250,895
608,629	1,581,806	2,066,716	1,146,799
406,907	1,084,516	2,254,368	1,032,647
1,411,963	16,372,084	7,340,053	6,159,957
1,418,360	6,931,325	11,768,987	4,205,807
100,817	804,605	1,158,808	332,281



1. 産業別・規模別統計表 …… つづき

有形固定資産（従業者30人以上の事業所）

産業中分類	事業所数	取 得		
		計	土 地	計
平成21年	164	3,993,585	80,247	3,913,338
平成22年	156	2,971,131	9,202	2,961,929
09 食 料	15	22,153	748	21,405
10 飲 料	-	-	-	-
11 織 維	8	811	-	811
12 木 材	5	23,971	-	23,971
13 家 具	5	40,669	-	40,669
14 紙 ・ パ ル プ	9	200,822	200	200,622
15 印 刷	3	1,884	-	1,884
16 化 学	20	1,036,614	6,030	1,030,584
17 石 油	-	-	-	-
18 プ ラ ス チ ッ ク	4	10,433	-	10,433
19 ゴ ム	1	X	X	X
20 皮 革	1	X	X	X
21 窯 業	7	160,149	-	160,149
22 鉄 鋼	1	X	X	X
23 非 鉄	5	435,165	-	435,165
24 金 属	13	452,288	-	452,288
25 は ん 用	6	10,198	-	10,198
26 生 産	13	91,402	978	90,424
27 業 務	3	35,274	1,246	34,028
28 電 子	14	36,782	-	36,782
29 電 気	7	102,550	-	102,550
30 情 報	5	176,984	-	176,984
31 輸 送	9	122,476	-	122,476
32 そ の 他	2	X	X	X

(注) 「建物」は、建物及び構築物（土木設備、建物付属設備を含む）、「機械」は、機械及び装置（付属設備を含む）、「船舶～備品」は、船舶、車両、運搬具、耐用年数1年以上の工具及び備品等をそれぞれ指す。

(単位 万円)

額 (年間)			除却額 (年間)	減価償却額 (年間)
その他				
建物	機械	船舶～備品		
931,984	2,512,389	468,965	377,012	4,446,070
642,626	1,957,037	362,266	475,782	4,055,220
5,918	11,390	4,097	2,637	40,017
-	-	-	-	-
13	600	198	110	2,369
4,333	16,444	3,194	129	34,437
33,757	3,949	2,963	408	56,916
19,713	169,743	11,166	8,832	558,466
-	1,478	406	1	9,209
264,381	716,010	50,193	62,357	1,472,481
-	-	-	-	-
357	7,368	2,708	17,432	30,984
X	X	X	X	X
X	X	X	X	X
24,778	129,833	5,538	4,024	133,103
X	X	X	X	X
18,417	408,950	7,798	13,379	561,716
147,351	250,080	54,857	12,241	207,669
254	6,142	3,802	328	28,601
42,443	42,913	5,068	3,170	60,740
29,680	1,931	2,417	-	9,597
9,369	19,973	7,440	198,116	43,676
27,343	62,327	12,880	1,902	90,591
6,664	28,973	141,347	19,691	239,466
5,449	73,110	43,917	128,892	441,567
X	X	X	X	X

1. 産業別・規模別統計表 …… つづき

産業中分類	製造品在庫額等			
	合 計		製造品（在庫額）	
	年 初	年 末	年 初	年 末
平成21年	8,725,255	7,675,060	3,556,961	2,903,170
平成22年	7,619,849	7,609,344	2,903,069	3,076,153
09 食 料	276,879	280,262	119,414	120,732
10 飲 料	-	-	-	-
11 織 維	5,329	5,906	187	57
12 木 材	103,720	78,310	50,583	32,110
13 家 具	95,313	102,660	15,884	22,772
14 紙・パルプ	685,712	625,755	315,131	315,965
15 印 刷	6,089	4,730	2,008	1,927
16 化 学	3,590,982	3,623,552	1,545,902	1,789,833
17 石 油	-	-	-	-
18 フラスタック	98,218	77,690	57,302	33,366
19 ゴ ム	X	X	X	X
20 皮 革	X	X	X	X
21 窯 業	494,618	472,289	203,991	226,654
22 鉄 鋼	X	X	X	X
23 非 鉄	449,648	332,732	139,469	109,106
24 金 属	325,408	360,571	43,388	22,620
25 は ん 用	155,471	134,918	40,037	39,120
26 生 産	146,851	139,843	21,212	14,736
27 業 務	93,310	105,296	15,032	8,305
28 電 子	94,842	107,471	24,250	32,469
29 電 気	98,949	99,543	41,576	38,702
30 情 報	426,689	532,730	160,303	184,443
31 輸 送	301,764	353,088	69,522	51,581
32 そ の 他	X	X	X	X

(単位 万円)

(従業者30人以上の事業所)				リース(従業者30人以上の事業所)	
半製品及び仕掛品(価格)		原材料及び燃料(在庫額)		契 約 額	支 払 額
年 初	年 末	年 初	年 末		
2,370,657	2,229,721	2,797,637	2,542,169	133,342	232,448
2,258,812	1,986,312	2,457,968	2,546,879	126,734	274,996
4,268	3,403	153,197	156,127	18,949	15,383
-	-	-	-	-	-
1,644	1,835	3,498	4,014	563	2,278
17,435	12,516	35,702	33,684	597	6,533
7,728	8,817	71,701	71,071	969	37,768
159,291	108,880	211,290	200,910	260	10,704
1,658	521	2,423	2,282	1,688	7,086
1,077,790	841,296	967,290	992,423	33,186	18,605
-	-	-	-	-	-
18,615	21,804	22,301	22,520	216	721
X	X	X	X	X	X
X	X	X	X	X	X
197,913	152,751	92,714	92,884	104	475
X	X	X	X	X	X
20,822	28,503	289,357	195,123	120	4,446
171,946	236,910	110,074	101,041	1,506	76,952
74,183	65,853	41,251	29,945	2,116	12,257
79,073	80,658	46,566	44,449	3,066	14,803
59,986	79,228	18,292	17,763	36,787	820
36,888	40,571	33,704	34,431	758	11,598
32,649	32,719	24,724	28,122	6,457	7,752
90,233	79,872	176,153	268,415	22	7,349
131,526	108,362	100,716	193,145	14,523	33,627
X	X	X	X	X	X

1. 産業別・規模別統計表 …… つづき

工業用水（従業者30人以上の事業所）

産業中分類	淡					
	合 計	1 日 当 た り の 水 源 別 用 水 量				
		公 共 水 道		井戸水	その他の淡水	回 収 水
		工業用水	上水道			
平成21年	670,250	264,708	8,351	1,404	29,186	366,601
平成22年	676,209	257,266	8,673	1,490	29,241	379,539
09 食 料	1,492	-	1,491	1	-	-
10 飲 料	-	-	-	-	-	-
11 織 維	208	176	25	7	-	-
12 木 材	972	203	769	-	-	-
13 家 具	244	-	244	-	-	-
14 紙・パルプ	63,000	62,394	606	-	-	-
15 印 刷	17	-	17	-	-	-
16 化 学	479,553	146,952	2,622	816	29,080	300,083
17 石 油	-	-	-	-	-	-
18 プラスチック	576	5	61	510	-	-
19 ゴ ム	X	X	X	X	X	X
20 皮 革	X	X	X	X	X	X
21 窯 業	3,938	2,520	449	6	-	963
22 鉄 鋼	X	X	X	X	X	X
23 非 鉄	119,955	40,931	370	-	161	78,493
24 金 属	1,207	660	547	-	-	-
25 は ん 用	229	155	74	-	-	-
26 生 産	833	614	219	-	-	-
27 業 務	111	78	33	-	-	-
28 電 子	1,181	980	201	-	-	-
29 電 気	692	345	347	-	-	-
30 情 報	374	-	342	32	-	-
31 輸 送	1,148	912	118	118	-	-
32 そ の 他	X	X	X	X	X	X

(注) ・平成11年調査より、海水の1日当たりの用途別用水量は調査対象外となったため、合計のみの記載とした。

(単位 m<sup>3</sup>)

水					海 水
1 日 当 た り の 用 途 別 用 水 量					
ボイラー用水	原料用水	製品処理用水 ・洗淨用水	冷却用水・ 温調用水	そ の 他	
10,614	22,441	45,073	545,746	46,376	520,565
10,633	3,977	61,874	552,167	47,558	515,807
197	370	673	89	163	-
-	-	-	-	-	-
9	-	176	-	23	-
106	-	15	695	156	-
15	-	68	-	161	-
3,681	-	23,888	21,877	13,554	-
-	-	-	6	11	-
4,005	3,455	30,035	411,127	30,931	194,160
-	-	-	-	-	-
5	-	-	527	44	-
X	X	X	X	X	X
X	X	X	X	X	X
1,534	152	1,820	232	200	-
X	X	X	X	X	X
884	-	2,791	115,949	331	321,647
15	-	214	809	169	-
-	-	163	1	65	-
20	-	149	82	582	-
-	-	41	39	31	-
19	-	836	50	276	-
6	-	184	301	201	-
50	-	-	15	309	-
22	-	507	300	319	-
X	X	X	X	X	X

1. 産業別・規模別統計表 …… つづき

工業用地（従業者30人以上の事業所）

（単位 m<sup>2</sup>）

産業中分類	事業所数	敷地面積	建築面積	延べ建築面積
平成21年	164	8,286,670	1,776,245	2,122,367
平成22年	156	8,209,924	1,742,024	2,136,986
9 食料	15	97,130	42,929	48,478
10 飲料	-	-	-	-
11 繊維	8	35,064	10,795	12,172
12 木材	5	251,879	59,207	60,417
13 家具	5	254,813	100,427	127,623
14 紙・パルプ	9	983,412	174,403	212,488
15 印刷	3	13,651	4,560	5,111
16 化学	20	2,851,665	448,695	563,065
17 石油	-	-	-	-
18 プラスチック	4	115,843	39,974	43,195
19 ゴム	1	X	X	X
20 皮革	1	X	X	X
21 窯業	7	474,686	126,755	195,365
22 鉄鋼	1	X	X	X
23 非鉄	5	853,515	160,765	186,348
24 金属	13	383,133	93,763	115,503
25 はん用	6	188,039	44,979	51,171
26 生産	13	295,244	75,269	84,140
27 業務	3	78,736	20,137	22,851
28 電子	14	230,738	52,348	71,210
29 電気	7	165,605	55,198	65,916
30 情報	5	279,389	40,194	68,902
31 輸送	9	532,648	150,939	161,251
32 その他	2	X	X	X

## 2. 地区別統計表



## 2. 地区別統計表

地 区	事 業 所 数			従 業 者 数			
	計	甲	乙	計	(内) 常用労働者		
					計	男	女
平成 21 年	689	164	525	24,378	24,287	16,975	7,312
平成 22 年	649	156	493	24,561	24,479	17,242	7,237
平	123	16	107	2,316	2,295	1,242	1,053
小 名 浜	184	47	137	7,087	7,068	5,060	2,008
勿 来	84	18	66	3,061	3,047	2,211	836
常 磐	63	26	37	3,233	3,226	2,463	763
内 郷	43	5	38	673	669	445	224
四 倉	25	3	22	807	802	521	281
遠 野	22	5	17	447	441	214	227
小 川	13	1	12	202	200	89	111
好 間	69	31	38	5,850	5,848	4,391	1,457
三 和	5	1	4	427	427	308	119
田 人	1	-	1	5	5	4	1
川 前	2	2	-	220	220	152	68
久之浜・大久	15	1	14	233	231	142	89

地 区	原材料使用額等	生 産 額	付加価値額	取
				計
				平成 21 年
平成 22 年	58,491,080	78,388,721	33,704,649	2,971,131
平	2,319,129	3,230,838	1,123,670	15,715
小 名 浜	24,516,268	30,404,741	12,898,213	1,175,801
勿 来	7,687,755	13,534,918	4,406,542	641,377
常 磐	6,775,107	10,822,320	3,621,648	344,204
内 郷	432,303	772,720	318,865	1,691
四 倉	750,797	1,040,905	300,850	43,959
遠 野	185,358	523,330	311,498	28,900
小 川	141,673	163,284	109,128	X
好 間	14,991,936	16,510,319	9,979,933	677,845
三 和	374,377	749,535	352,672	X
田 人	X	X	X	-
川 前	X	X	X	X
久之浜・大久	168,518	356,592	173,079	X

(注) 「甲」は従業者30人以上の事業所、「乙」は従業者29人以下の事業所を指す。

(単位 人・万円)

製 造 品 出 荷 額 等					現金給与額
総 額	製 造 品 出 荷 額	加 工 賃 収 入 額	修 理 料 収 入 額	そ の 他	
83,299,906	65,424,106	3,202,067	56,828	14,672,733	10,896,463
97,034,922	75,031,500	3,456,637	61,535	18,535,758	10,844,848
3,571,047	3,069,130	184,537	540	317,380	639,560
39,329,176	28,654,949	1,732,763	35,812	8,930,437	3,632,056
13,736,465	13,258,519	342,897	-	135,049	1,492,942
11,023,766	10,552,584	361,777	4,182	109,405	1,399,998
813,299	756,028	40,436	190	16,835	189,073
1,075,779	992,129	40,266	-	43,384	320,147
530,724	400,673	126,551	3,500	3,500	101,401
256,411	139,137	24,147	-	93,127	39,713
25,271,007	15,840,287	575,630	17,311	8,855,090	2,715,674
791,586	760,842	1,788	-	28,956	181,289
X	X	X	X	X	X
X	X	X	X	X	X
357,414	351,544	5,870	-	-	54,583

有 形 固 定 資 産 (従業者30人以上の事業所)				
得 額 (年 間)		除 却 額 (年 間)	減 価 償 却 額 (年 間)	
土 地	そ の 他			
80,247	3,913,338	377,012	4,446,070	
9,202	2,961,929	475,782	4,055,220	
748	14,967	17,700	46,540	
530	1,175,271	225,001	1,663,225	
-	641,377	53,503	1,370,866	
6,946	337,258	12,094	350,262	
978	713	1,584	18,795	
-	43,959	225	19,481	
-	28,900	9,764	17,347	
X	X	X	X	
-	677,845	97,330	510,576	
X	X	X	X	
-	-	-	-	
X	X	X	X	
X	X	X	X	

2. 地区別統計表・・・・・・・・つづき

地 区	製 造 品 在 庫 額 等			
	合 計		製 造 品 (在庫額)	
	年 初	年 末	年 初	年 末
平成 21 年	8,725,255	7,675,060	3,556,961	2,903,170
平成 22 年	7,619,849	7,609,344	2,903,069	3,076,153
平	208,747	185,890	60,043	35,124
小 名 浜	2,977,002	3,058,525	1,057,333	1,358,371
勿 来	2,145,416	2,035,773	954,614	920,903
常 磐	1,129,360	1,042,732	502,179	406,726
内 郷	65,105	41,691	18,760	11,691
四 倉	73,851	78,793	11,893	19,664
遠 野	31,864	25,025	15,414	9,732
小 川	X	X	X	X
好 間	897,379	1,063,151	254,374	279,554
三 和	X	X	X	X
田 人	-	-	-	-
川 前	X	X	X	X
久之浜・大久	X	X	X	X

工業用水（従業者30人以上の事業所）

地 区	淡					
	合 計	1 日 当 た り の 水 源 別 用 水 量				
		公 共 水 道		井戸水	その他 の淡水	回 収 水
		工業用水	上水道			
平成 21 年	670,250	264,708	8,351	1,404	29,186	366,601
平成 22 年	676,209	257,266	8,673	1,490	29,241	379,539
平	1,257	-	746	511	-	-
小 名 浜	238,872	116,451	3,523	816	28,800	89,282
勿 来	389,704	116,323	774	-	280	272,327
常 磐	42,095	22,438	1,721	6	-	17,930
内 郷	69	-	69	-	-	-
四 倉	393	-	393	-	-	-
遠 野	554	-	547	7	-	-
小 川	X	X	X	X	X	X
好 間	3,129	2,049	887	32	161	-
三 和	X	X	X	X	X	X
田 人	-	-	-	-	-	-
川 前	X	X	X	X	X	X
久之浜・大久	X	X	X	X	X	X

(単位 万円)

( 従 業 者 30 人 以 上 の 事 業 所 )

半製品及び仕掛品(価格)		原材料及び燃料(在庫額)	
年 初	年 末	年 初	年 末
2,370,657	2,229,721	2,797,637	2,542,169
2,258,812	1,986,312	2,457,968	2,546,879
44,431	46,521	104,273	104,245
1,020,173	736,164	899,496	963,990
492,946	460,159	697,856	654,711
301,007	304,419	326,174	331,587
38,896	22,221	7,449	7,779
5,614	6,353	56,344	52,776
6,164	7,952	10,286	7,341
X	X	X	X
304,743	373,965	338,262	409,632
30,611	15,765	14,554	11,934
-	-	-	-
X	X	X	X
X	X	X	X

(単位 m<sup>3</sup>)

水					海 水
1 日 当 た り の 用 途 別 用 水 量					
ボイラー用水	原料用水	製品処理用水 ・洗浄用水	冷却用水・ 温調用水	そ の 他	
10,614	22,441	45,073	545,746	46,376	520,565
10,633	3,977	61,874	552,167	47,558	515,807
38	9	47	572	591	-
3,771	952	21,452	188,732	23,965	515,807
5,010	2,732	29,698	334,716	17,548	-
1,645	284	9,173	26,841	4,152	-
-	-	9	14	46	-
-	-	-	-	393	-
5	-	10	467	72	-
X	X	X	X	X	X
142	-	1,462	786	739	-
X	X	X	X	X	X
-	-	-	-	-	-
X	X	X	X	X	X
X	X	X	X	X	X

### 3. 地区別・産業別統計表

### 3. 地区別・産業別統計表

産業中分類	事業所数			従業者数			
	計	甲	乙	計	(内) 常用労働者		
					計	男	女
<b>いわき市</b>							
平成 21 年	689	164	525	24,378	24,287	16,975	7,312
平成 22 年	649	156	493	24,561	24,479	17,242	7,237
09 食料	124	15	109	2,458	2,426	827	1,599
10 飲料	6	-	6	51	51	36	15
11 繊維	37	8	29	805	793	214	579
12 木材	37	5	32	805	801	656	145
13 家具	16	5	11	1,017	1,015	841	174
14 紙・パルプ	18	9	9	803	799	635	164
15 印刷	24	3	21	356	355	225	130
16 化学	36	20	16	3,086	3,086	2,585	501
17 石油	2	-	2	14	14	12	2
18 プラスチック	32	4	28	926	924	646	278
19 ゴム	3	1	2	199	199	151	48
20 皮革	2	1	1	74	73	28	45
21 窯業	48	7	41	1,212	1,206	1,003	203
22 鉄鋼	10	1	9	230	229	196	33
23 非鉄	7	5	2	810	810	740	70
24 金属	75	13	62	2,263	2,262	1,786	476
25 はん用	19	6	13	559	559	455	104
26 生産	47	13	34	1,338	1,337	1,068	269
27 業務	4	3	1	294	294	222	72
28 電子	25	14	11	1,726	1,724	858	866
29 電気	26	7	19	1,046	1,046	712	334
30 情報	11	5	6	2,472	2,472	1,767	705
31 輸送	18	9	9	1,631	1,626	1,352	274
32 その他	22	2	20	386	378	227	151

(注) 「甲」は従業者30人以上の事業所、「乙」は従業者29人以下の事業所を指す。

(単位 人・万円)

製造品 出荷額等	現金給与額	原材料 使用額等	有形固定資産 取得額	生産額	付加価値額
83,299,906	10,896,463	51,625,113	3,993,585	67,831,446	25,747,089
97,034,922	10,844,848	58,491,080	2,971,131	78,388,721	33,704,649
3,733,822	585,105	2,384,369	22,153	3,682,290	1,246,840
47,741	14,521	12,647	-	47,741	31,698
573,840	170,448	291,108	811	573,123	267,025
2,169,208	244,957	1,496,069	23,971	1,969,749	584,432
2,638,792	443,002	1,945,017	40,669	2,636,781	614,158
6,196,474	381,522	3,961,608	200,822	6,144,926	1,535,053
418,716	105,705	197,519	1,884	410,498	200,320
18,274,486	1,778,351	9,290,845	1,036,614	17,166,759	7,226,440
X	X	X	X	X	X
2,041,695	303,575	1,443,553	10,433	1,702,987	518,464
574,268	85,312	376,656	X	564,971	168,612
X	X	X	X	X	X
4,005,589	514,218	1,977,132	160,149	3,912,292	1,784,761
1,022,651	96,520	690,630	X	949,763	312,519
4,614,779	452,305	3,089,505	435,165	4,529,682	886,737
6,690,268	903,322	2,700,117	452,288	5,822,980	3,661,844
1,546,643	222,382	849,050	10,198	1,416,584	627,367
1,703,988	462,365	738,792	91,402	1,679,508	863,161
473,751	111,645	216,427	35,274	486,266	250,895
2,803,575	608,629	1,581,806	36,782	2,066,716	1,146,799
2,262,092	406,907	1,084,516	102,550	2,254,368	1,032,647
22,129,990	1,411,963	16,372,084	176,984	7,340,053	6,159,957
11,844,408	1,418,360	6,931,325	122,476	11,768,987	4,205,807
1,162,952	100,817	804,605	X	1,158,808	332,281

3. 地区別・産業別統計表……つづき

産業中分類	事業所数			従業者数			
	計	甲	乙	計	(内) 常用労働者		
					計	男	女
<b>平</b>							
平成 21 年	129	18	111	2,363	2,338	1,232	1,106
平成 22 年	123	16	107	2,316	2,295	1,242	1,053
9 食 料	40	4	36	632	623	275	348
10 飲 料	1	-	1	9	9	5	4
11 織 維	9	1	8	147	143	26	117
12 木 材	4	-	4	36	35	14	21
13 家 具	2	-	2	12	12	9	3
14 紙・パルプ	2	-	2	11	11	4	7
15 印 刷	9	2	7	165	165	93	72
16 化 学	2	1	1	56	56	22	34
18 フ <sup>○</sup> ラスチック	7	2	5	414	414	305	109
21 窯 業	6	-	6	87	86	72	14
22 鉄 鋼	1	-	1	11	11	9	2
24 金 属	11	1	10	142	141	107	34
25 は ん 用	3	-	3	21	21	16	5
26 生 産	8	1	7	78	78	72	6
28 電 子	1	-	1	14	14	9	5
29 電 気	6	2	4	213	213	102	111
30 情 報	4	1	3	164	164	63	101
32 そ の 他	7	1	6	104	99	39	60



(単位 人・万円)

製 造 品 出荷額等	現金給与額	原 材 料 使用額等	有形固定資産 取 得 額	生 産 額	付加価値額
3,395,915	623,019	2,161,135	38,847	3,157,766	1,110,621
3,571,047	639,560	2,319,129	15,715	3,230,838	1,123,670
1,072,914	165,621	679,754	3,330	1,058,918	363,797
X	X	X	X	X	X
65,264	27,616	34,041	X	65,089	29,221
35,221	6,026	19,800	-	35,221	14,687
X	X	X	X	X	X
X	X	X	X	X	X
158,892	52,931	69,358	X	150,895	78,885
X	X	X	X	X	X
1,020,865	141,549	880,349	X	707,063	93,620
411,800	31,216	272,861	-	411,800	132,322
X	X	X	X	X	X
170,384	44,343	69,360	X	167,919	96,314
15,224	7,511	2,216	-	14,684	12,389
51,244	22,420	25,051	X	47,186	18,046
X	X	X	X	X	X
212,878	50,234	119,966	X	215,668	86,540
215,791	51,412	80,936	X	215,859	126,714
58,321	17,209	17,826	X	58,287	38,148

3. 地区別・産業別統計表……つづき

産業中分類	事業所数			従業者数			
	計	甲	乙	計	(内) 常用労働者		
					計	男	女
<b>小名浜</b>							
平成 21 年	199	46	153	7,147	7,121	5,146	1,975
平成 22 年	184	47	137	7,087	7,068	5,060	2,008
9 食料	50	8	42	1,097	1,082	320	762
10 飲料	2	-	2	14	14	13	1
11 繊維	5	1	4	73	72	17	55
12 木材	10	2	8	349	349	310	39
13 家具	3	-	3	40	40	29	11
14 紙・パルプ	6	2	4	118	117	73	44
15 印刷	5	1	4	84	84	65	19
16 化学	19	11	8	1,443	1,443	1,211	232
18 プラスチック	6	-	6	100	100	85	15
19 ゴム	1	-	1	16	16	2	14
21 窯業	9	3	6	348	346	280	66
22 鉄鋼	4	-	4	66	66	57	9
23 非鉄	4	3	1	604	604	573	31
24 金属	20	2	18	348	348	277	71
25 はん用	7	2	5	264	264	209	55
26 生産	11	3	8	434	434	348	86
28 電子	8	6	2	569	569	233	336
29 電気	5	-	5	65	65	50	15
30 情報	1	1	-	341	341	250	91
31 輸送	5	2	3	681	681	634	47
32 その他	3	-	3	33	33	24	9

(単位 人・万円)

製 造 品 出荷額等	現金給与額	原 材 料 使用額等	有形固定資産 取 得 額	生 産 額	付加価値額
35,390,110	3,773,150	23,139,310	1,679,883	27,566,240	9,709,070
39,329,176	3,632,056	24,516,268	1,175,801	30,404,741	12,898,213
1,343,371	222,374	876,319	14,754	1,307,211	426,156
X	X	X	X	X	X
36,241	11,540	16,363	X	36,241	18,562
922,643	123,153	706,303	X	883,551	176,458
53,800	14,300	25,650	-	53,800	26,810
262,916	33,490	134,127	X	258,906	114,230
132,175	25,608	68,937	X	131,954	56,269
9,664,977	735,574	4,795,629	445,713	8,835,231	4,306,917
174,621	40,958	108,893	-	174,621	62,600
X	X	X	X	X	X
1,802,567	155,828	746,980	136,859	1,758,608	868,383
407,705	30,294	217,501	-	327,779	181,146
3,769,393	354,975	2,661,457	426,476	3,715,311	519,180
676,623	127,600	343,799	X	574,447	302,151
443,002	89,852	238,965	X	323,018	187,503
549,962	169,075	177,173	10,543	540,434	339,386
1,184,948	259,798	790,012	17,864	434,980	349,512
70,493	21,266	33,163	-	70,188	35,551
X	X	X	X	X	X
10,328,055	1,026,341	6,216,380	X	10,308,833	3,553,061
119,692	12,473	56,861	-	115,922	59,840

3. 地区別・産業別統計表……つづき

産業中分類	事業所数			従業者数			
	計	甲	乙	計	(内) 常用労働者		
					計	男	女
<b>勿 来</b>							
平成 21 年	88	20	68	3,233	3,219	2,311	908
平成 22 年	84	18	66	3,061	3,047	2,211	836
9 食 料	6	-	6	46	45	14	31
11 織 維	6	-	6	100	98	7	91
12 木 材	9	1	8	175	173	136	37
13 家 具	2	1	1	67	66	43	23
14 紙・パルプ	6	4	2	529	528	465	63
15 印 刷	2	-	2	25	25	13	12
16 化 学	4	3	1	1,051	1,051	886	165
18 プラスチック	8	-	8	79	77	32	45
21 窯 業	6	1	5	109	109	92	17
22 鉄 鋼	4	1	3	142	141	121	20
24 金 属	13	1	12	151	151	99	52
26 生 産	3	2	1	99	99	84	15
28 電 子	4	1	3	121	119	30	89
29 電 気	4	1	3	109	109	46	63
31 輸 送	5	2	3	222	220	133	87
32 そ の 他	2	-	2	36	36	10	26

(単位 人・万円)

製 造 品 出荷額等	現金給与額	原 材 料 使用額等	有形固定資産 取 得 額	生 産 額	付加価値額
12,344,615	1,564,813	6,684,924	1,646,603	12,140,265	4,055,430
13,736,465	1,492,942	7,687,755	641,377	13,534,918	4,406,542
31,576	7,262	13,372	-	31,576	17,338
25,878	14,419	3,007	-	25,778	21,782
313,979	49,224	192,615	X	313,822	113,933
X	X	X	X	X	X
5,743,507	298,066	3,733,734	196,979	5,695,529	1,337,632
X	X	X	X	X	X
5,958,713	757,265	2,780,515	432,082	5,810,150	2,270,565
87,511	20,515	52,138	-	87,406	33,693
201,108	38,223	97,613	X	188,182	100,093
567,576	58,700	439,157	X	574,614	118,613
261,824	52,068	128,814	X	261,257	124,249
42,797	21,487	16,414	X	44,223	23,699
43,650	21,937	7,735	X	43,650	33,093
71,055	35,634	19,093	X	71,055	48,769
216,420	84,891	85,185	X	216,846	114,761
X	X	X	X	X	X

3. 地区別・産業別統計表……つづき

産業中分類	事業所数			従業者数			
	計	甲	乙	計	(内) 常用労働者		
					計	男	女
<b>常 磐</b>							
平成 21 年	66	30	36	3,227	3,220	2,309	911
平成 22 年	63	26	37	3,233	3,226	2,463	763
9 食 料	7	2	5	402	397	144	253
10 飲 料	1	-	1	5	5	3	2
11 織 維	4	2	2	114	114	45	69
12 木 材	3	1	2	92	92	75	17
13 家 具	3	2	1	422	422	377	45
15 印 刷	1	-	1	5	5	3	2
16 化 学	8	5	3	488	488	428	60
17 石 油	2	-	2	14	14	12	2
18 フﾟラスチック	7	1	6	198	198	127	71
21 窯 業	6	3	3	423	423	361	62
22 鉄 鋼	1	-	1	11	11	9	2
24 金 属	4	1	3	91	91	75	16
25 は ん 用	3	1	2	80	80	67	13
26 生 産	3	1	2	45	45	41	4
27 業 務	1	1	-	89	89	79	10
28 電 子	2	1	1	51	51	41	10
29 電 気	3	3	-	508	508	406	102
31 輸 送	1	1	-	63	63	60	3
32 そ の 他	3	1	2	132	130	110	20

(単位 人・万円)

製造品 出荷額等	現金給与額	原材料 使用額等	有形固定資産 取得額	生産額	付加価値額
9,791,772	1,431,404	6,240,495	198,088	9,625,583	2,791,968
11,023,766	1,399,998	6,775,107	344,204	10,822,320	3,621,648
1,052,567	129,947	740,428	X	1,051,191	288,264
X	X	X	X	X	X
248,638	40,139	145,960	X	248,508	97,804
443,900	29,167	331,071	X	374,473	87,845
1,661,078	181,286	1,162,238	X	1,657,000	441,058
X	X	X	X	X	X
2,475,034	260,595	1,604,237	158,819	2,357,239	586,770
X	X	X	X	X	X
508,467	68,197	287,313	X	484,488	206,450
978,854	202,024	570,450	22,132	985,826	377,264
X	X	X	X	X	X
154,321	36,121	48,267	X	150,319	97,928
170,322	34,157	64,856	X	169,566	96,205
36,850	12,918	9,299	X	36,850	22,560
X	X	X	X	X	X
X	X	X	X	X	X
1,765,529	259,770	834,499	100,606	1,758,583	799,553
X	X	X	X	X	X
923,984	45,862	700,765	X	923,644	204,005

3. 地区別・産業別統計表……つづき

産業中分類	事業所数			従業者数			
	計	甲	乙	計	(内) 常用労働者		
					計	男	女
<b>内 郷</b>							
平成 21 年	46	4	42	692	687	452	235
平成 22 年	43	5	38	673	669	445	224
9 食 料	5	-	5	26	26	6	20
10 飲 料	1	-	1	10	10	6	4
11 織 維	3	-	3	42	42	5	37
13 家 具	2	1	1	84	84	64	20
14 紙・パルプ	3	2	1	113	111	81	30
15 印 刷	3	-	3	39	39	29	10
16 化 学	1	-	1	12	12	8	4
20 皮 革	1	-	1	23	22	3	19
21 窯 業	2	-	2	10	10	7	3
24 金 属	8	-	8	65	65	56	9
25 は ん 用	1	1	-	41	41	36	5
26 生 産	5	1	4	127	126	108	18
28 電 子	2	-	2	28	28	7	21
29 電 気	3	-	3	33	33	16	17
31 輸 送	1	-	1	6	6	4	2
32 そ の 他	2	-	2	14	14	9	5



(単位 人・万円)

製 造 品 出荷額等	現金給与額	原 材 料 使用額等	有形固定資産 取 得 額	生 産 額	付加価値額
944,842	214,985	545,841	28,570	941,691	376,510
813,299	189,073	432,303	1,691	772,720	318,865
18,182	5,655	7,379	-	18,182	10,288
X	X	X	X	X	X
15,561	7,414	5,570	-	15,320	9,515
X	X	X	X	X	X
130,805	36,879	69,700	X	131,465	51,157
61,069	9,402	29,527	-	61,069	30,040
X	X	X	X	X	X
X	X	X	X	X	X
X	X	X	X	X	X
58,669	23,959	26,860	-	58,669	30,294
X	X	X	X	X	X
230,316	40,803	112,550	X	208,579	86,685
X	X	X	X	X	X
15,143	5,789	5,607	-	15,143	9,081
X	X	X	X	X	X
X	X	X	X	X	X

3. 地区別・産業別統計表……つづき

産業中分類	事業所数			従業者数			
	計	甲	乙	計	(内) 常用労働者		
					計	男	女
<b>四 倉</b>							
平成 21 年	28	3	25	829	826	544	282
平成 22 年	25	3	22	807	802	521	281
9 食 料	4	-	4	60	60	22	38
10 飲 料	1	-	1	13	13	9	4
13 家 具	1	1	-	373	373	308	65
14 紙・パルプ	1	1	-	32	32	12	20
18 プラスチック	1	-	1	5	5	1	4
21 窯 業	4	-	4	71	69	58	11
24 金 属	3	-	3	19	19	12	7
26 生 産	4	-	4	56	56	49	7
28 電 子	1	1	-	127	127	26	101
29 電 気	1	-	1	16	16	13	3
30 情 報	3	-	3	28	28	7	21
31 輸 送	1	-	1	7	4	4	-

(単位 人・万円)

製 造 品 出荷額等	現金給与額	原 材 料 使用額等	有形固定資産 取 得 額	生 産 額	付加価値額
1,022,345	318,649	759,996	4,324	866,499	228,836
1,075,779	320,147	750,797	43,959	1,040,905	300,850
45,282	14,528	15,911	-	45,282	27,973
X	X	X	X	X	X
X	X	X	X	X	X
X	X	X	X	X	X
X	X	X	X	X	X
130,775	23,939	72,821	-	87,391	55,195
11,712	5,033	4,219	-	11,712	7,137
71,309	21,693	23,510	-	71,309	45,523
X	X	X	X	X	X
X	X	X	X	X	X
11,368	5,171	3,254	-	11,368	7,727
X	X	X	X	X	X

3. 地区別・産業別統計表……つづき

産業中分類	事業所数			従業者数			
	計	甲	乙	計	(内) 常用労働者		
					計	男	女
<b>遠 野</b>							
平成 21 年	21	5	16	423	417	199	218
平成 22 年	22	5	17	447	441	214	227
9 食 料	3	-	3	66	66	21	45
11 織 維	4	1	3	76	72	9	63
12 木 材	1	1	-	58	58	51	7
21 窯 業	4	-	4	36	35	26	9
24 金 属	4	2	2	106	106	62	44
25 は ん 用	1	-	1	14	14	12	2
26 生 産	1	-	1	13	13	8	5
28 電 子	2	1	1	59	59	14	45
32 そ の 他	2	-	2	19	18	11	7
<b>小 川</b>							
平成 21 年	12	1	11	193	192	80	112
平成 22 年	13	1	12	202	200	89	111
11 織 維	2	1	1	83	82	10	72
12 木 材	3	-	3	28	27	24	3
21 窯 業	2	-	2	21	21	13	8
24 金 属	2	-	2	12	12	9	3
27 業 務	1	-	1	4	4	3	1
28 電 子	1	-	1	15	15	3	12
29 電 気	2	-	2	39	39	27	12

(単位 人・万円)

製造品 出荷額等	現金給与額	原材料 使用額等	有形固定資産 取得額	生産額	付加価値額
607,575	103,755	203,491	30,372	606,612	374,495
530,724	101,401	185,358	28,900	523,330	311,498
83,296	21,808	13,257	-	83,296	66,704
18,789	11,319	3,040	X	18,789	14,957
X	X	X	X	X	X
24,892	9,002	12,665	-	24,892	11,645
115,788	24,724	70,407	X	109,615	31,650
X	X	X	X	X	X
X	X	X	X	X	X
X	X	X	X	X	X
X	X	X	X	X	X
156,155	39,071	59,191	X	153,430	92,101
256,411	39,713	141,673	X	163,284	109,128
X	X	X	X	X	X
106,672	6,702	87,738	-	13,610	18,032
X	X	X	X	X	X
X	X	X	X	X	X
X	X	X	X	X	X
X	X	X	X	X	X
X	X	X	X	X	X

3. 地区別・産業別統計表……つづき

産業中分類	事業所数			従業者数			
	計	甲	乙	計	(内) 常用労働者		
					計	男	女
<b>好 間</b>							
平成 21 年	72	33	39	5,311	5,309	4,062	1,247
平成 22 年	69	31	38	5,850	5,848	4,391	1,457
9 食 料	3	1	2	65	64	13	51
11 織 維	3	1	2	114	114	85	29
12 木 材	4	-	4	37	37	27	10
13 家 具	2	-	2	11	10	6	4
15 印 刷	3	-	3	32	32	21	11
16 化 学	2	-	2	36	36	30	6
18 プラスチック	1	-	1	18	18	11	7
19 ゴ ム	2	1	1	183	183	149	34
20 皮 革	1	1	-	51	51	25	26
21 窯 業	6	-	6	76	76	68	8
23 非 鉄	2	2	-	202	202	164	38
24 金 属	9	6	3	1,314	1,314	1,076	238
25 は ん 用	4	2	2	139	139	115	24
26 生 産	12	5	7	486	486	358	128
27 業 務	2	2	-	201	201	140	61
28 電 子	4	4	-	742	742	495	247
29 電 気	2	1	1	63	63	52	11
30 情 報	3	3	-	1,939	1,939	1,447	492
31 輸 送	2	2	-	107	107	89	18
32 そ の 他	2	-	2	34	34	20	14

(単位 人・万円)

製 造 品 出荷額等	現金給与額	原 材 料 使用額等	有形固定資産 取 得 額	生 産 額	付加価値額
18,307,081	2,501,211	11,230,859	329,898	11,493,471	6,379,051
25,271,007	2,715,674	14,991,936	677,845	16,510,319	9,979,933
26,165	8,642	10,181	X	26,165	15,176
123,543	35,838	78,763	X	123,472	41,748
53,301	10,644	40,520	-	53,301	12,173
X	X	X	X	X	X
44,511	10,686	18,503	-	44,511	24,769
X	X	X	X	X	X
X	X	X	X	X	X
X	X	X	X	X	X
X	X	X	X	X	X
347,844	34,662	167,591	-	347,844	171,670
X	X	X	X	X	X
5,180,374	579,294	1,958,003	429,626	4,457,425	2,962,421
810,229	65,579	473,942	X	809,545	303,152
709,510	170,769	373,236	79,881	722,427	317,318
X	X	X	X	X	X
1,361,612	257,063	688,555	8,141	1,369,657	651,276
X	X	X	X	X	X
14,530,297	1,183,479	9,990,097	140,868	6,572,578	4,720,065
X	X	X	X	X	X
X	X	X	X	X	X

3. 地区別・産業別統計表……つづき

産業中分類	事業所数			従業者数			
	計	甲	乙	計	(内) 常用労働者		
					計	男	女
<b>三 和</b>							
平成 21 年	8	1	7	471	471	332	139
平成 22 年	5	1	4	427	427	308	119
9 食 料	1	-	1	8	8	1	7
12 木 材	1	-	1	16	16	9	7
24 金 属	1	-	1	15	15	13	2
31 輸 送	1	1	-	374	374	281	93
32 そ の 他	1	-	1	14	14	4	10
<b>田 人</b>							
平成 21 年	2	-	2	11	11	9	2
平成 22 年	1	-	1	5	5	4	1
21 窯 業	1	-	1	5	5	4	1



(単位 人・万円)

製造品 出荷額等	現金給与額	原材料 使用額等	有形固定資産 取得額	生産額	付加価値額
636,969	172,731	264,293	X	585,474	309,934
791,586	181,289	374,377	X	749,535	352,672
X	X	X	X	X	X
X	X	X	X	X	X
X	X	X	X	X	X
X	X	X	X	X	X
X	X	X	X	X	X
X	X	X	X	X	X
X	X	X	X	X	X
X	X	X	X	X	X
X	X	X	X	X	X

3. 地区別・産業別統計表……つづき

産業中分類	事業所数			従業者数			
	計	甲	乙	計	(内) 常用労働者		
					計	男	女
<b>川 前</b>							
平成 21 年	2	2	-	213	213	146	67
平成 22 年	2	2	-	220	220	152	68
11 織 維	1	1	-	56	56	10	46
31 輸 送	1	1	-	164	164	142	22
<b>久之浜・大久</b>							
平成 21 年	16	1	15	265	263	153	110
平成 22 年	15	1	14	233	231	142	89
9 食 料	5	-	5	56	55	11	44
12 木 材	2	-	2	14	14	10	4
13 家 具	1	-	1	8	8	5	3
15 印 刷	1	-	1	6	5	1	4
18 フ <sup>○</sup> ラスチック	2	1	1	112	112	85	27
21 窯 業	2	-	2	26	26	22	4
23 非 鉄	1	-	1	4	4	3	1
31 輸 送	1	-	1	7	7	5	2

(単位 人・万円)

製 造 品 出荷額等	現金給与額	原 材 料 使用額等	有形固定資産 取 得 額	生 産 額	付加価値額
X	X	X	X	X	X
X	X	X	X	X	X
X	X	X	X	X	X
X	X	X	X	X	X
363,858	59,214	167,970	X	359,598	179,227
357,414	54,583	168,518	X	356,592	173,079
57,469	8,268	25,268	-	57,469	30,668
X	X	X	X	X	X
X	X	X	X	X	X
X	X	X	X	X	X
X	X	X	X	X	X
X	X	X	X	X	X
X	X	X	X	X	X
X	X	X	X	X	X

---

---

# いわき市の工業

平成 22 年 版

平成 24 年 3 月 発行

編 集 いわき市行政経営部行政経営課

発 行 い わ き 市

〒970-8686

いわき市平字梅本 21 番地

電話番号 0246(22)7411

---

---